



СЕЛЬСКОЕ ПОСЕЛЕНИЕ
СВЕРЮКАЕВО
МУНИЦИПАЛЬНОГО
РАЙОНА СТАВРОПОЛЬСКИЙ
САМАРСКОЙ ОБЛАСТИ

ОФИЦИАЛЬНАЯ ПУБЛИКАЦИЯ

Вестник

Севрюкаево

6+

№15 (248),
22 сентября 2025 г.

СОБРАНИЕ ПРЕДСТАВИТЕЛЕЙ СЕЛЬСКОГО ПОСЕЛЕНИЯ СВЕРЮКАЕВО МУНИЦИПАЛЬНОГО РАЙОНА СТАВРОПОЛЬСКИЙ САМАРСКОЙ ОБЛАСТИ

РЕШЕНИЕ № 34(229) от 08.09.2025

О ВНЕСЕНИИ ИЗМЕНЕНИЙ В РЕШЕНИЕ СОБРАНИЯ ПРЕДСТАВИТЕЛЕЙ СЕЛЬСКОГО ПОСЕЛЕНИЯ СВЕРЮКАЕВО МУНИЦИПАЛЬНОГО РАЙОНА СТАВРОПОЛЬСКИЙ САМАРСКОЙ ОБЛАСТИ ОТ 27 ДЕКАБРЯ 2024 ГОДА №45(195) «О БЮДЖЕТЕ СЕЛЬСКОГО ПОСЕЛЕНИЯ СВЕРЮКАЕВО МУНИЦИПАЛЬНОГО РАЙОНА СТАВРОПОЛЬСКИЙ САМАРСКОЙ ОБЛАСТИ НА 2025 ГОД И НА ПЛАНОВЫЙ ПЕРИОД 2026 И 2027 ГОДОВ»

(в редакции решений представителей сельского поселения Севрюкаево муниципального района Ставропольский Самарской области от 03.02.2025 № 6(201), от 24.03.2025 № 10(205), от 28.04.2025 № 11(206), от 27.06.2025 № 15(210), от 26.08.2025 № 30(225))

Рассмотрев представленные изменения в бюджет сельского поселения Севрюкаево муниципального района Ставропольский Самарской области на 2025 год и на плановый период 2026 и 2027 годов, Собрание Представителей сельского поселения Севрюкаево муниципального района Ставропольский Самарской области от 27 декабря 2024 года № 45(195) «О бюджете сельского поселения Севрюкаево муниципального района Ставропольский Самарской области на 2025 год и на плановый период 2026 и 2027 годов» (газета «Вестник Севрюкаево» от 10 января 2025 года № 1(234); от 11 февраля 2025 года № 3(236); от 31 марта 2025 года № 6(239); от 12 мая 2025 года № 8(241); от 30 июня 2025 года № 10(243); от 03 сентября № 14(247) следующие изменения:

1. Статью 1 изложить в следующей редакции: «Утвердить основные характеристики бюджета сельского поселения Севрюкаево муниципального района Ставропольский Самарской области на 2025 год:

- общий объем доходов – 11 898 тыс. руб.;
- общий объем расходов – 12 646 тыс. руб.;
- дефицит – 748 тыс. руб.;

2. Приложение №1 «Ведомственная структура расходов бюджета сельского поселения Севрюкаево муниципального района Ставропольский Самарской области на 2025 год» к настоящему Решению.

3. Приложение №2 «Распределение бюджетных ассигнований по целевым статьям (муниципальным программам сельского поселения Севрюкаево муниципального района Ставропольский Самарской области и непрограммным направлениям деятельности), группам (группам и подгруппам) видов расходов классификации расходов бюджета сельского поселения Севрюкаево муниципального района Ставропольский Самарской области на 2025 год» изложить в редакции согласно Приложению №2 «Распределение бюджетных ассигнований по целевым статьям (муниципальным программам сельского поселения Севрюкаево муниципального района Ставропольский Самарской области и непрограммным направлениям деятельности), группам (группам и подгруппам) видов расходов классификации расходов бюджета сельского поселения Севрюкаево муниципального района Ставропольский Самарской области на 2025 год» к настоящему Решению.

4. Приложение № 5 «Источники финансирования дефицита бюджета сельского поселения Севрюкаево муниципального района Ставропольский Самарской области на 2025 год» изложить в редакции согласно Приложению № 3 «Источники финансирования дефицита бюджета сельского поселения Севрюкаево муниципального района Ставропольский Самарской области на 2025 год» к настоящему Решению.

5. Настоящее решение подлежит официальному опубликованию в газете «Вестник Севрюкаево» и на официальном сайте администрации сельского поселения Севрюкаево в сети Интернет <http://sevkyucaevo.stavrsp.ru>

6. Настоящее решение вступает в силу со дня его официального опубликования.

Председатель собрания представителей сельского поселения Севрюкаево муниципального района Ставропольский Самарской области Аленаторов Н.В.
Глава сельского поселения Севрюкаево муниципального района Ставропольский Самарской области Калинин С.В.

Приложение № 1 к Решению Собрания Представителей сельского поселения Севрюкаево муниципального района Ставропольский Самарской области от 08.09.2025 34(229)
Приложение № 1 к Решению Собрания Представителей от 27.12.2024 № 45(195)

ВЕДОМСТВЕННАЯ СТРУКТУРА РАСХОДОВ БЮДЖЕТА СЕЛЬСКОГО ПОСЕЛЕНИЯ СВЕРЮКАЕВО МУНИЦИПАЛЬНОГО РАЙОНА СТАВРОПОЛЬСКИЙ НА 2025 ГОД

Единица измерения: тыс. руб.

Наименование показателя	Код главы	Рз	Пр	КЦСР	КВР	План	ФТ, Ч, за счет федеральных и областных поступлений		
Администрация сельского поселения Севрюкаево муниципального района Ставропольский Самарской области	452					12 646	165		
Общегосударственные вопросы	452	01				4 620	0		
Функционирование высшего должностного лица субъекта Российской Федерации и муниципального образования	452	01	02			1 037	0		
Муниципальная программа «Социально - экономическое развитие сельского поселения Севрюкаево муниципального района Ставропольский Самарской области на 2025 - 2027 годы»	452	01	02	59		1 037	0		
Подпрограмма «Обеспечение деятельности Администрации сельского поселения Севрюкаево муниципального района Ставропольский Самарской области на 2025 - 2027 годы»	452	01	02	59	1	1 037	0		
Расходы на обеспечение выполнения функций органами местного самоуправления	452	01	02	59	1 00	11000	273	0	
Расходы на выплаты персоналу в целях обеспечения выполнения функций государственными (муниципальными) органами, казенными учреждениями, органами управления государственными внебюджетными фондами	452	01	02	59	1 00	11000	100	273	0
Расходы на выплаты персоналу государственных (муниципальных) органов	452	01	02	59	1 00	11000	120	273	0
Межбюджетные трансферты, предоставляемые в соответствии с заключенными соглашениями	452	01	02	59	1 00	78130		764	0
Расходы на выплаты персоналу в целях обеспечения выполнения функций государственными (муниципальными) органами, казенными учреждениями, органами управления государственными внебюджетными фондами	452	01	02	59	1 00	78130	100	764	0
Расходы на выплаты персоналу государственных (муниципальных) органов	452	01	02	59	1 00	78130	120	764	0
Функционирование Правительства Российской Федерации, высших исполнительных органов государственной власти субъектов Российской Федерации, местных администраций	452	01	04			2 112	0		
Муниципальная программа «Социально - экономическое развитие сельского поселения Севрюкаево муниципального района Ставропольский Самарской области на 2025 - 2027 годы»	452	01	04	59		2 112	0		
Подпрограмма «Обеспечение деятельности Администрации сельского поселения Севрюкаево муниципального района Ставропольский Самарской области на 2025 - 2027 годы»	452	01	04	59	1	2 042	0		

Расходы на обеспечение выполнения функций органами местного самоуправления	452	01	04	59	1 00	11000		1 018	0
Расходы на выплаты персоналу в целях обеспечения выполнения функций государственными (муниципальными) органами, казенными учреждениями, органами управления государственными внебюджетными фондами	452	01	04	59	1 00	11000	100	846	0
Расходы на выплаты персоналу государственных (муниципальных) органов	452	01	04	59	1 00	11000	120	846	0
Закупка товаров, работ и услуг для обеспечения государственных (муниципальных) нужд	452	01	04	59	1 00	11000	200	171	0
Иные закупки товаров, работ и услуг для обеспечения государственных (муниципальных) нужд	452	01	04	59	1 00	11000	240	171	0
Иные бюджетные ассигнования	452	01	04	59	1 00	11000	800	1	0
Уплата налогов, сборов и иных платежей	452	01	04	59	1 00	11000	850	1	0
Межбюджетные трансферты, предоставляемые в соответствии с заключенными соглашениями	452	01	04	59	1 00	78130		1 024	0
Расходы на выплаты персоналу в целях обеспечения выполнения функций государственными (муниципальными) органами, казенными учреждениями, органами управления государственными внебюджетными фондами	452	01	04	59	1 00	78130	100	1 024	0
Расходы на выплаты персоналу государственных (муниципальных) органов	452	01	04	59	1 00	78130	120	1 024	0
Подпрограмма «Развитие физической культуры, спорта и молодежной политики на территории сельского поселения Севрюкаево муниципального района Ставропольский Самарской области на 2025 - 2027 годы»	452	01	04	59	9			70	0
Межбюджетные трансферты, предоставляемые в соответствии с заключенными соглашениями	452	01	04	59	9 00	78130		70	0
Межбюджетные трансферты	452	01	04	59	9 00	78130	500	70	0
Иные межбюджетные трансферты	452	01	04	59	9 00	78130	540	70	0
Обеспечение деятельности финансовых, налоговых и таможенных органов и органов финансового (финансово-бюджетного) надзора	452	01	06					148	0
Муниципальная программа «Социально - экономическое развитие сельского поселения Севрюкаево муниципального района Ставропольский Самарской области на 2025 - 2027 годы»	452	01	06	59				148	0
Подпрограмма «Обеспечение деятельности Администрации сельского поселения Севрюкаево муниципального района Ставропольский Самарской области на 2025 - 2027 годы»	452	01	06	59	1			26	0
Межбюджетные трансферты, предоставляемые в соответствии с заключенными соглашениями	452	01	06	59	1 00	78130		26	0
Межбюджетные трансферты	452	01	06	59	1 00	78130	500	26	0
Иные межбюджетные трансферты	452	01	06	59	1 00	78130	540	26	0
Подпрограмма «Обеспечение информатизации и электронного документооборота для осуществления деятельности администрации сельского поселения Севрюкаево муниципального района Ставропольский Самарской области, ведение бюджетной (бухгалтерской) отчетности и осуществление контроля за исполнением бюджета на 2025 - 2027 годы»	452	01	06	59	Б			122	0
Межбюджетные трансферты, предоставляемые в соответствии с заключенными соглашениями	452	01	06	59	Б 00	78130		122	0
Межбюджетные трансферты	452	01	06	59	Б 00	78130	500	122	0
Иные межбюджетные трансферты	452	01	06	59	Б 00	78130	540	122	0
Обеспечение проведения выборов и референдумов	452	01	07					315	0
Муниципальная программа «Социально - экономическое развитие сельского поселения Севрюкаево муниципального района Ставропольский Самарской области на 2025 - 2027 годы»	452	01	07	59				315	0
Подпрограмма «Обеспечение деятельности Администрации сельского поселения Севрюкаево муниципального района Ставропольский Самарской области на 2025 - 2027 годы»	452	01	07	59	1			315	0
Закупка товаров, работ и услуг для муниципальных нужд	452	01	07	59	1 00	20000		20	0
Закупка товаров, работ и услуг для обеспечения государственных (муниципальных) нужд	452	01	07	59	1 00	20000	200	20	0
Иные закупки товаров, работ и услуг для обеспечения государственных (муниципальных) нужд	452	01	07	59	1 00	20000	240	20	0
Межбюджетные трансферты, предоставляемые в бюджет муниципального района в соответствии с заключенными соглашениями о передаче органам местного самоуправления муниципального района полномочий органов местного самоуправления поселений	452	01	07	59	1 00	78210		295	0
Межбюджетные трансферты	452	01	07	59	1 00	78210	500	295	0
Иные межбюджетные трансферты	452	01	07	59	1 00	78210	540	295	0
Резервные фонды	452	01	11					10	0
Непрограммное направление расходов	452	01	11	99				10	0
Резервный фонд местной администрации	452	01	11	99	0 00	79900		10	0
Иные бюджетные ассигнования	452	01	11	99	0 00	79900	800	10	0
Резервные средства	452	01	11	99	0 00	79900	870	10	0
Другие общегосударственные вопросы	452	01	13					998	0
Муниципальная программа «Социально - экономическое развитие сельского поселения Севрюкаево муниципального района Ставропольский Самарской области на 2025 - 2027 годы»	452	01	13	59				998	0
Подпрограмма «Обеспечение деятельности Администрации сельского поселения Севрюкаево муниципального района Ставропольский Самарской области на 2025 - 2027 годы»	452	01	13	59	1			228	0
Закупка товаров, работ и услуг для муниципальных нужд	452	01	13	59	1 00	20000		223	0
Закупка товаров, работ и услуг для обеспечения государственных (муниципальных) нужд	452	01	13	59	1 00	20000	200	223	0
Иные закупки товаров, работ и услуг для обеспечения государственных (муниципальных) нужд	452	01	13	59	1 00	20000	240	223	0
Иные направления расходов	452	01	13	59	1 00	90000		5	0
Иные бюджетные ассигнования	452	01	13	59	1 00	90000	800	5	0

Межбюджетные трансферты, предоставляемые в соответствии с заключенными соглашениями	452	08	01	59	8	00	78130	655	0
Межбюджетные трансферты	452	08	01	59	8	00	78130	500	655
Иные межбюджетные трансферты	452	08	01	59	8	00	78130	540	655
Межбюджетные трансферты, предоставляемые в бюджет муниципального района в соответствии с заключенными соглашениями о передаче органам местного самоуправления муниципального района полномочий органов местного самоуправления поселений	452	08	01	59	8	00	78210	92	0
Межбюджетные трансферты	452	08	01	59	8	00	78210	500	92
Иные межбюджетные трансферты	452	08	01	59	8	00	78210	540	92
Другие вопросы в области культуры, кинематографии	452	08	04					402	0
Муниципальная программа «Социально - экономическое развитие сельского поселения Севрюкаево муниципального района Ставропольский Самарской области на 2025 - 2027 годы»	452	08	04	59				402	0
Подпрограмма «Развитие социальной политики, социальная и благотворительная поддержка, доступная среда для инвалидов и других маломобильных групп граждан, содействие трудоустройства безработных граждан, поддержка отрасли культуры, осуществление капитального текущего ремонта учреждений, празднично-досуговые мероприятия для граждан проживающих на территории сельского поселения Севрюкаево муниципального района Ставропольский Самарской области на 2025 - 2027 годы»	452	08	04	59	8			402	0
Межбюджетные трансферты, предоставляемые в соответствии с заключенными соглашениями	452	08	04	59	8	00	78130	402	0
Межбюджетные трансферты	452	08	04	59	8	00	78130	500	402
Иные межбюджетные трансферты	452	08	04	59	8	00	78130	540	402
Социальная политика	452	10	06					816	0
Другие вопросы в области социальной политики	452	10	06					816	0
Муниципальная программа «Социально - экономическое развитие сельского поселения Севрюкаево муниципального района Ставропольский Самарской области на 2025 - 2027 годы»	452	10	06	59				816	0
Подпрограмма «Развитие социальной политики, социальная и благотворительная поддержка, доступная среда для инвалидов и других маломобильных групп граждан, содействие трудоустройства безработных граждан, поддержка отрасли культуры, осуществление капитального текущего ремонта учреждений, празднично-досуговые мероприятия для граждан проживающих на территории сельского поселения Севрюкаево муниципального района Ставропольский Самарской области на 2025 - 2027 годы»	452	10	06	59	8			816	0
Расходы на обеспечение деятельности муниципальных казенных учреждений	452	10	06	59	8	00	12000	405	0
Расходы на выплаты персоналу в целях обеспечения выполнения функций государственными (муниципальными) органами, казенными учреждениями, органами управления государственными внебюджетными фондами	452	10	06	59	8	00	12000	100	397
Расходы на выплаты персоналу казенных учреждений	452	10	06	59	8	00	12000	110	397
Иные бюджетные ассигнования	452	10	06	59	8	00	12000	800	8
Уплата налогов, сборов и иных платежей	452	10	06	59	8	00	12000	850	8
Закупка товаров, работ и услуг для муниципальных нужд	452	10	06	59	8	00	20000	228	0
Закупка товаров, работ и услуг для обеспечения государственных (муниципальных) нужд	452	10	06	59	8	00	20000	200	228
Иные закупки товаров, работ и услуг для обеспечения государственных (муниципальных) нужд	452	10	06	59	8	00	20000	240	228
Межбюджетные трансферты, предоставляемые в соответствии с заключенными соглашениями	452	10	06	59	8	00	78130	184	0
Закупка товаров, работ и услуг для обеспечения государственных (муниципальных) нужд	452	10	06	59	8	00	78130	200	184
Иные закупки товаров, работ и услуг для обеспечения государственных (муниципальных) нужд	452	10	06	59	8	00	78130	240	184
ФИЗИЧЕСКАЯ КУЛЬТУРА И СПОРТ	452	11						327	0
Массовый спорт	452	11	02					327	0
Муниципальная программа «Социально - экономическое развитие сельского поселения Севрюкаево муниципального района Ставропольский Самарской области на 2025 - 2027 годы»	452	11	02	59				327	0
Подпрограмма «Развитие физической культуры, спорта и молодежной политики на территории сельского поселения Севрюкаево муниципального района Ставропольский Самарской области на 2025 - 2027 годы»	452	11	02	59	9			327	0
Расходы на обеспечение деятельности муниципальных казенных учреждений	452	11	02	59	9	00	12000	327	0
Расходы на выплаты персоналу в целях обеспечения выполнения функций государственными (муниципальными) органами, казенными учреждениями, органами управления государственными внебюджетными фондами	452	11	02	59	9	00	12000	100	327
Расходы на выплаты персоналу казенных учреждений	452	11	02	59	9	00	12000	110	327
Итого								12 646	165

Закупка товаров, работ и услуг для обеспечения государственных (муниципальных) нужд	59	1	00	11000	200	171	0
Иные закупки товаров, работ и услуг для обеспечения государственных (муниципальных) нужд	59	1	00	11000	240	171	0
Иные бюджетные ассигнования	59	1	00	11000	800	1	0
Уплата налогов, сборов и иных платежей	59	1	00	11000	850	1	0
Закупка товаров, работ и услуг для муниципальных нужд	59	1	00	20000		243	0
Закупка товаров, работ и услуг для обеспечения государственных (муниципальных) нужд	59	1	00	20000	200	243	0
Иные закупки товаров, работ и услуг для обеспечения государственных (муниципальных) нужд	59	1	00	20000	240	243	0
Осуществление первичного воинского учета органами местного самоуправления поселений, муниципальных и городских округов	59	1	00	51180	165	165	
Расходы на выплаты персоналу в целях обеспечения выполнения функций государственными (муниципальными) органами, казенными учреждениями, органами управления государственными внебюджетными фондами	59	1	00	51180	100	159	159
Расходы на выплаты персоналу государственных (муниципальных) органов	59	1	00	51180	120	159	159
Закупка товаров, работ и услуг для обеспечения государственных (муниципальных) нужд	59	1	00	51180	200	6	6
Иные закупки товаров, работ и услуг для обеспечения государственных (муниципальных) нужд	59	1	00	51180	240	6	6
Межбюджетные трансферты, предоставляемые в соответствии с заключенными соглашениями	59	1	00	78130		1 814	0
Расходы на выплаты персоналу в целях обеспечения выполнения функций государственными (муниципальными) органами, казенными учреждениями, органами управления государственными внебюджетными фондами	59	1	00	78130	100	1 788	0
Расходы на выплаты персоналу государственных (муниципальных) органов	59	1	00	78130	120	1 788	0
Межбюджетные трансферты	59	1	00	78130	500	26	0
Иные межбюджетные трансферты	59	1	00	78130	540	26	0
Межбюджетные трансферты, предоставляемые в бюджет муниципального района в соответствии с заключенными соглашениями о передаче органам местного самоуправления муниципального района полномочий органов местного самоуправления поселений	59	1	00	78210		295	0
Межбюджетные трансферты	59	1	00	78210	500	295	0
Иные межбюджетные трансферты	59	1	00	78210	540	295	0
Иные направления расходов	59	1	00	90000		5	0
Иные бюджетные ассигнования	59	1	00	90000	800	5	0
Уплата налогов, сборов и иных платежей	59	1	00	90000	850	5	0
Подпрограмма «Предупреждение, ликвидация чрезвычайных ситуаций и обеспечение пожарной безопасности на территории сельского поселения Севрюкаево муниципального района Ставропольский Самарской области на 2025 - 2027 годы»	59	2				1 160	0
Расходы на обеспечение деятельности муниципальных казенных учреждений	59	2	00	12000		344	0
Расходы на выплаты персоналу в целях обеспечения выполнения функций государственными (муниципальными) органами, казенными учреждениями, органами управления государственными внебюджетными фондами	59	2	00	12000	100	344	0
Расходы на выплаты персоналу казенных учреждений	59	2	00	12000	110	344	0
Закупка товаров, работ и услуг для муниципальных нужд	59	2	00	20000		200	0
Закупка товаров, работ и услуг для обеспечения государственных (муниципальных) нужд	59	2	00	20000	200	200	0
Иные закупки товаров, работ и услуг для обеспечения государственных (муниципальных) нужд	59	2	00	20000	240	200	0
Межбюджетные трансферты, предоставляемые в соответствии с заключенными соглашениями	59	2	00	78130		616	0
Расходы на выплаты персоналу в целях обеспечения выполнения функций государственными (муниципальными) органами, казенными учреждениями, органами управления государственными внебюджетными фондами	59	2	00	78130	100	422	0
Расходы на выплаты персоналу казенных учреждений	59	2	00	78130	110	422	0
Межбюджетные трансферты	59	2	00	78130	500	194	0
Иные межбюджетные трансферты	59	2	00	78130	540	194	0
Подпрограмма «Модернизация и развитие автомобильных дорог общего пользования местного значения в сельском поселении Севрюкаево муниципального района Ставропольский Самарской области на 2025 - 2027 годы»	59	4				1 207	0
Закупка товаров, работ и услуг для муниципальных нужд	59	4	00	20000		1 207	0
Закупка товаров, работ и услуг для обеспечения государственных (муниципальных) нужд	59	4	00	20000	200	1 207	0
Иные закупки товаров, работ и услуг для обеспечения государственных (муниципальных) нужд	59	4	00	20000	240	1 207	0
Подпрограмма «Комплексное развитие системы коммунальной инфраструктуры на территории сельского поселения Севрюкаево муниципального района Ставропольский Самарской области на 2025 - 2027 годы»	59	6				714	0
Закупка товаров, работ и услуг для муниципальных нужд	59	6	00	20000		68	0
Закупка товаров, работ и услуг для обеспечения государственных (муниципальных) нужд	59	6	00	20000	200	68	0
Иные закупки товаров, работ и услуг для обеспечения государственных (муниципальных) нужд	59	6	00	20000	240	68	0
Межбюджетные трансферты, предоставляемые в бюджеты поселений в соответствии с заключаемыми соглашениями о передаче органам местного самоуправления поселений полномочий органов местного самоуправления муниципального района	59	6	00	78130		646	0
Закупка товаров, работ и услуг для обеспечения государственных (муниципальных) нужд	59	6	00	78130	200	646	0
Иные закупки товаров, работ и услуг для обеспечения государственных (муниципальных) нужд	59	6	00	78130	240	646	0
Подпрограмма «Благоустройство территории сельского поселения Севрюкаево муниципального района Ставропольский Самарской области на 2025 - 2027 годы»	59	7				2 157	0
Расходы на обеспечение деятельности муниципальных казенных учреждений	59	7	00	12000		326	0
Расходы на выплаты персоналу в целях обеспечения выполнения функций государственными (муниципальными) органами, казенными учреждениями, органами управления государственными внебюджетными фондами	59	7	00	12000	100	324	0
Расходы на выплаты персоналу казенных учреждений	59	7	00	12000	110	324	0
Иные бюджетные ассигнования	59	7	00	12000	800	2	0
Уплата налогов, сборов и иных платежей	59	7	00	12000	850	2	0
Закупка товаров, работ и услуг для муниципальных нужд	59	7	00	20000		1 341	0
Закупка товаров, работ и услуг для обеспечения государственных (муниципальных) нужд	59	7	00	20000	200	1 341	0
Иные закупки товаров, работ и услуг для обеспечения государственных (муниципальных) нужд	59	7	00	20000	240	1 341	0
Межбюджетные трансферты, предоставляемые в соответствии с заключенными соглашениями	59	7	00	78130		449	0
Расходы на выплаты персоналу в целях обеспечения выполнения функций государственными (муниципальными) органами, казенными учреждениями, органами управления государственными внебюджетными фондами	59	7	00	78130	100	449	0

Приложение № 2 к Решению Соборания Представителей сельского поселения Севрюкаево муниципального района Ставропольский Самарской области от 08.09.2025 № 34(229)
 Приложение № 2 к Решению Соборания Представителей от 27.12.2024 № 45(195)

РАСПРЕДЕЛЕНИЕ БЮДЖЕТНЫХ АССИГНОВАНИЙ ПО ЦЕЛЕВЫМ СТАТЬЯМ МУНИЦИПАЛЬНОГО РАЙОНА СТАВРОПОЛЬСКИЙ И НЕПРОГРАММНЫМ НАПРАВЛЕНИЯМ ДЕЯТЕЛЬНОСТИ СЕВРЮКАЕВО МУНИЦИПАЛЬНОГО РАЙОНА СТАВРОПОЛЬСКИЙ НА 2025 ГОД

Единица измерения: тыс. руб.									
Наименование показателя	КЦСР		КВР		План	в т.ч. за счет федеральных и областных поступлений			
Муниципальная программа «Социально - экономическое развитие сельского поселения Севрюкаево муниципального района Ставропольский Самарской области на 2025 - 2027 годы»	59				12 606	165			
Подпрограмма «Обеспечение деятельности Администрации сельского поселения Севрюкаево муниципального района Ставропольский Самарской области на 2025 - 2027 годы»	59	1			3 813	165			
Расходы на обеспечение выполнения функций органами местного самоуправления	59	1	00	11000	1 291	0			
Расходы на выплаты персоналу в целях обеспечения выполнения функций государственными (муниципальными) органами, казенными учреждениями, органами управления государственными внебюджетными фондами	59	1	00	11000	100	1 119			
Расходы на выплаты персоналу государственных (муниципальных) органов	59	1	00	11000	120	1 119			

Расходы на выплаты персоналу казенных учреждений	59	7	00	78130	110	449	0
Иные направления расходов	59	7	00	90000		42	0
Иные бюджетные ассигнования	59	7	00	90000	800	42	0
Исполнение судебных актов	59	7	00	90000	830	42	0
Подпрограмма «Развитие социальной политики, социальная и благотворительная поддержка, доступная среда для инвалидов и других маломобильных групп граждан, содействие трудоустройства безработных граждан, поддержка отрасли культуры, осуществление капитального текущего ремонта учреждений, празднично-досуговые мероприятия для граждан проживающих на территории сельского поселения Севрюкаево муниципального района Ставропольский Самарской области на 2025 - 2027 годы»	59	8				1 966	0
Расходы на обеспечение деятельности муниципальных казенных учреждений	59	8	00	12000		405	0
Расходы на выплаты персоналу в целях обеспечения выполнения функций государственными (муниципальными) органами, казенными учреждениями, органами управления государственными внебюджетными фондами	59	8	00	12000	100	397	0
Расходы на выплаты персоналу казенных учреждений	59	8	00	12000	110	397	0
Иные бюджетные ассигнования	59	8	00	12000	800	8	0
Уплата налогов, сборов и иных платежей	59	8	00	12000	850	8	0
Закупка товаров, работ и услуг для муниципальных нужд	59	8	00	20000		228	0
Закупка товаров, работ и услуг для обеспечения государственных (муниципальных) нужд	59	8	00	20000	200	228	0
Иные закупки товаров, работ и услуг для обеспечения государственных (муниципальных) нужд	59	8	00	20000	240	228	0
Межбюджетные трансферты, предоставляемые в соответствии с заключенными соглашениями	59	8	00	78130		1 241	0
Закупка товаров, работ и услуг для обеспечения государственных (муниципальных) нужд	59	8	00	78130	200	184	0
Иные закупки товаров, работ и услуг для обеспечения государственных (муниципальных) нужд	59	8	00	78130	240	184	0
Межбюджетные трансферты	59	8	00	78130	500	1 057	0
Иные межбюджетные трансферты	59	8	00	78130	540	1 057	0
Межбюджетные трансферты, предоставляемые в бюджет муниципального района в соответствии с заключенными соглашениями о передаче органам местного самоуправления муниципального района полномочий органов местного самоуправления поселений	59	8	00	78210		92	0
Межбюджетные трансферты	59	8	00	78210	500	92	0
Иные межбюджетные трансферты	59	8	00	78210	540	92	0
Подпрограмма «Развитие физической культуры, спорта и молодежной политики на территории сельского поселения Севрюкаево муниципального района Ставропольский Самарской области на 2025 - 2027 годы»	59	9				697	0
Расходы на обеспечение деятельности муниципальных казенных учреждений	59	9	00	12000		627	0
Расходы на выплаты персоналу в целях обеспечения выполнения функций государственными (муниципальными) органами, казенными учреждениями, органами управления государственными внебюджетными фондами	59	9	00	12000	100	627	0
Межбюджетные трансферты, предоставляемые в соответствии с заключенными соглашениями	59	9	00	78130		70	0
Межбюджетные трансферты	59	9	00	78130	500	70	0
Иные межбюджетные трансферты	59	9	00	78130	540	70	0
Подпрограмма «Информационное обеспечение администрации сельского поселения Севрюкаево муниципального района Ставропольский Самарской области и освещение деятельности сельского поселения Севрюкаево муниципального района Ставропольский Самарской области в средствах массовой информации на 2025 - 2027 годы»	59	A				134	0
Закупка товаров, работ и услуг для муниципальных нужд	59	A	00	20000		134	0
Закупка товаров, работ и услуг для обеспечения государственных (муниципальных) нужд	59	A	00	20000	200	134	0
Иные закупки товаров, работ и услуг для обеспечения государственных (муниципальных) нужд	59	A	00	20000	240	134	0
Подпрограмма «Обеспечение информатизации и электронного документооборота для осуществления деятельности администрации сельского поселения Севрюкаево муниципального района Ставропольский Самарской области, ведение бюджетной (бухгалтерской) отчетности и осуществление контроля за исполнением бюджета на 2025 - 2027 годы»	59	B				758	0
Закупка товаров, работ и услуг для муниципальных нужд	59	B	00	20000		105	0
Закупка товаров, работ и услуг для обеспечения государственных (муниципальных) нужд	59	B	00	20000	200	105	0
Иные закупки товаров, работ и услуг для обеспечения государственных (муниципальных) нужд	59	B	00	20000	240	105	0
Межбюджетные трансферты, предоставляемые в соответствии с заключенными соглашениями	59	B	00	78130		653	0
Межбюджетные трансферты	59	B	00	78130	500	653	0
Иные межбюджетные трансферты	59	B	00	78130	540	653	0
Непрограммное направление расходов	99					40	0
Резервный фонд местной администрации	99	0	00	79900		10	0
Иные бюджетные ассигнования	99	0	00	79900	800	10	0
Резервные средства	99	0	00	79900	870	10	0
Иные направления расходов	99	0	00	90000		30	0
Расходы на выплаты персоналу в целях обеспечения выполнения функций государственными (муниципальными) органами, казенными учреждениями, органами управления государственными внебюджетными фондами	99	0	00	90000	100	30	0
Расходы на выплаты персоналу государственных (муниципальных) органов	99	0	00	90000	120	30	0
						12 646	165

Приложение № 3 к Решению Собрания Представителей сельского поселения Севрюкаево муниципального района Ставропольский Самарской области 08.09.2025 34(229)

ИСТОЧНИКИ ФИНАНСИРОВАНИЯ ДЕФИЦИТА БЮДЖЕТА СЕЛЬСКОГО ПОСЕЛЕНИЯ СЕВРЮКАЕВО МУНИЦИПАЛЬНОГО РАЙОНА СТАВРОПОЛЬСКИЙ САМАРСКОЙ ОБЛАСТИ НА 2025 ГОД

Код	Наименование источника	Сумма на 2025 год
452 01 00 00 00 00 0000 000	Источники внутреннего финансирования дефицитов бюджетов	748
452 01 05 00 00 00 0000 000	Изменение остатков средств на счетах по учету средств бюджета	748
452 01 05 00 00 00 0000 500	Увеличение остатков средств бюджетов	-11 898
452 01 05 02 00 00 0000 500	Увеличение прочих остатков средств бюджетов	-11 898
452 01 05 02 01 00 0000 510	Увеличение прочих остатков денежных средств бюджетов сельских поселений	-11 898
452 01 05 02 01 10 0000 510	Увеличение прочих остатков денежных средств бюджетов сельских поселений	-11 898
452 01 05 00 00 00 0000 600	Уменьшение остатков средств бюджетов	12 646
452 01 05 02 00 00 0000 600	Уменьшение прочих остатков средств бюджетов	12 646
452 01 05 02 01 00 0000 610	Уменьшение прочих остатков денежных средств бюджетов	12 646
452 01 05 02 01 10 0000 610	Уменьшение прочих остатков денежных средств бюджетов сельских поселений	12 646

АДМИНИСТРАЦИЯ СЕЛЬСКОГО ПОСЕЛЕНИЯ СЕВРЮКАЕВО МУНИЦИПАЛЬНОГО РАЙОНА СТАВРОПОЛЬСКИЙ САМАРСКОЙ ОБЛАСТИ

ПОСТАНОВЛЕНИЕ № 51 от 08.09.2025 г.

О ВНЕСЕНИИ ИЗМЕНЕНИЙ В ПОСТАНОВЛЕНИЕ АДМИНИСТРАЦИИ СЕЛЬСКОГО ПОСЕЛЕНИЯ СЕВРЮКАЕВО МУНИЦИПАЛЬНОГО РАЙОНА СТАВРОПОЛЬСКИЙ САМАРСКОЙ ОБЛАСТИ ОТ 27.12.2024 № 92 «ОБ УТВЕРЖДЕНИИ МУНИЦИПАЛЬНОЙ ПРОГРАММЫ СЕЛЬСКОГО ПОСЕЛЕНИЯ СЕВРЮКАЕВО МУНИЦИПАЛЬНОГО РАЙОНА СТАВРОПОЛЬСКИЙ САМАРСКОЙ ОБЛАСТИ «СОЦИАЛЬНО – ЭКОНОМИЧЕСКОЕ РАЗВИТИЕ СЕЛЬСКОГО ПОСЕЛЕНИЯ СЕВРЮКАЕВО МУНИЦИПАЛЬНОГО РАЙОНА СТАВРОПОЛЬСКИЙ САМАРСКОЙ ОБЛАСТИ НА 2025 – 2027 ГОДЫ»

(в редакции Постановления Администрации сельского поселения Севрюкаево муниципального района Ставропольский Самарской области от 03.02.2025 №7, от 24.03.2025 № 12, от 28.04.2025 №22, от 27.06.2025 №15(210), от 26.08.2025 №50)

В связи с уточнением мероприятий и объемов финансирования муниципальной программы «Социально-экономическое развитие сельского поселения Севрюкаево муниципального района Ставропольский Самарской области на 2025 – 2027 годы», Администрация сельского поселения Севрюкаево муниципального района Ставропольский Самарской области ПОСТАНОВЛЯЕТ:

1. Внести следующие изменения в муниципальную программу «Социально – экономическое развитие сельского поселения Севрюкаево муниципального района Ставропольский Самарской области на 2025 – 2027годы» (далее Программа), утвержденную Постановлением Администрации сельского поселения Севрюкаево муниципального района Ставропольский Самарской области от 27 декабря 2024 года № 92:

1.1 В паспорте программы пункт Объемы и источники финансирования», изложить в следующей редакции:

Объемы и источники финансирования	Объем финансирования программы на 2025 – 2027годы: Общий объем финансирования программы составляет 24 192 673 руб. 79 коп.
	2025 год - 12 605 981 руб. 45 коп.
	2026 год - 5 693 179 руб. 67 коп.
	2027 год - 5 893 512 руб. 67 коп.
	1. Средства бюджета сельского поселения Севрюкаево муниципального района Ставропольский Самарской области;
	2. Средства областного бюджета;
	3. Средства федерального бюджета.

1.2.1 В приложении № 1 к муниципальной программе «Социально – экономическое развитие сельского поселения Севрюкаево муниципального района Ставропольский Самарской области на 2025 – 2027 годы», утвержденной Постановлением Администрации сельского поселения Севрюкаево муниципального района Ставропольский Самарской области от 27 декабря 2024 года № 92, в 1 Подпрограмме «Обеспечение деятельности Администрации сельского поселения Севрюкаево муниципального района Ставропольский Самарской области на 2025 – 2027 годы» (далее Подпрограмма), в паспорте Подпрограммы, «Объемы и источники финансирования Подпрограммы» изложить в следующей редакции:

Объемы и источники финансирования	Финансирование мероприятий может осуществляться за счет денежных средств федерального, областного и бюджета сельского поселения Севрюкаево муниципального района Ставропольский Самарской области. Мероприятия Подпрограммы и объемы их финансирования подлежат корректировке: Общий объем финансирования Подпрограммы составляет 5 982 267 руб. 90 коп.
	2025 год – 3 813 394 руб. 98 коп.;
	2026 год – 1 125 881 руб. 46 коп.;
	2027 год – 1 042 991 руб. 46 коп.;

1.2.2 В приложении № 1 к муниципальной программе «Социально – экономическое развитие сельского поселения Севрюкаево муниципального района Ставропольский Самарской области на 2025 – 2027 годы», утвержденной Постановлением Администрации сельского поселения Севрюкаево муниципального района Ставропольский Самарской области от 27 декабря 2024 года № 92, в 1 Подпрограмме «Обеспечение деятельности Администрации сельского поселения Севрюкаево муниципального района Ставропольский Самарской области на 2025 – 2027 годы», в пункте 4 «Мероприятия Подпрограммы», таблицу №1, изложить в следующей редакции:

Мероприятия Подпрограммы
Таблица №1

Мероприятия	Источник финансирования	Планируемое значение (руб.)		
		2025 г.	2026 г.	2027 г.
Материальное содержание главы администрации сельского поселения				
Материальное содержание главы администрации	Местный бюджет	1036831,05	0,00	0,00
	Областной бюджет	0,00	0,00	0,00
	Федеральный бюджет	0,00	0,00	0,00
ИТОГО		1036831,05	0,00	0,00
Материальное содержание работников администрации сельского поселения				
Материальное содержание работников администрации	Местный бюджет	1 870 766,08	920035,48	830845,48
	Областной бюджет	0,00	0,00	0,00
	Федеральный бюджет	0,00	0,00	0,00
ИТОГО		1 870 766,08	920035,48	830845,48
Материально-техническое обеспечение деятельности работников администрации сельского поселения				
Материально-техническое обеспечение деятельности работников администрации	Местный бюджет	171 664,02	0,00	0,00
	Областной бюджет	0,00	0,00	0,00
	Федеральный бюджет	0,00	0,00	0,00
ИТОГО		171 664,02	0,00	0,00
Материальное содержание работников первичного воинского учета на территориях, где отсутствуют военные комиссариаты в сельском поселении				
Материальное содержание первичного воинского учета на территориях, где отсутствуют военные комиссариаты	Местный бюджет	0,00	0,00	0,00
	Областной бюджет	0,00	0,00	0,00
	Федеральный бюджет	158860,00	180000,00	186300,00
ИТОГО		158860,00	180000,00	186300,00
Материально-техническое обеспечение деятельности работников первичного воинского учета на территориях, где отсутствуют военные комиссариаты				
Материально-техническое обеспечение деятельности работников первичного воинского учета на территориях, где отсутствуют военные комиссариаты	Местный бюджет	0,00	0,00	0,00
	Областной бюджет	0,00	0,00	0,00
	Федеральный бюджет	6240,00	0,00	0,00
ИТОГО		6240,00	0,00	0,00
6. Прочие расходы по обеспечению деятельности Администрации сельского поселения Севрюкаево муниципального района Ставропольский Самарской области				
Услуги по подготовке схем одномандатных избирательных округов по выборам депутатов Собрания представителей сельского поселения Севрюкаево.	Местный бюджет	20 000,00	0,00	0,00
	Областной бюджет	0,00	0,00	0,00
	Федеральный бюджет	0,00	0,00	0,00
ИТОГО		20 000,00	0,00	0,00
7. Осуществление исполнения полномочий, переданных сельским поселением Севрюкаево муниципального района Ставропольский Самарской области на уровень муниципального района Ставропольский Самарской области				
Делегированные полномочия по внешнему муниципальному контролю	Местный бюджет	25845,98	25845,98	25845,98
	Областной бюджет	0,00	0,00	0,00
	Федеральный бюджет	0,00	0,00	0,00
Делегированные полномочия по проведению выборов депутатов	Местный бюджет	294 831,00		
	Областной бюджет			
	Федеральный бюджет			
ИТОГО		320 676,98	25845,98	25845,98
Членские взносы Ассоциация «Совет муниципальных образований Самарской области»	Местный бюджет	5000,00	0,00	0,00
	Областной бюджет	0,00	0,00	0,00
	Федеральный бюджет	0	0	0
Итого		5000,00	0	0
8. Прочие расходы по обеспечению деятельности Администрации сельского поселения Севрюкаево муниципального района Ставропольский Самарской области				
Устройство санузла в администрации	Местный бюджет	223 356,85	0,00	0,00
	Областной бюджет	0,00	0,00	0,00
	Федеральный бюджет	0,00	0,00	0,00
ИТОГО		223 356,85	0,00	0,00
Итого по мероприятиям		3 813 394,98	1 125881,46	1042991,46

1.3.1.В приложении № 2 к муниципальной программе «Социально – экономическое развитие сельского поселения Севрюкаево муниципального района Ставропольский Самарской области на 2025 – 2027 годы», утвержденной Постановлением Администрации сельского поселения Севрюкаево муниципального района Ставропольский Самарской области от 27 декабря 2024 года № 92, в 2 Подпро-

грамме «Предупреждение, ликвидация чрезвычайных ситуаций и обеспечение пожарной безопасности на территории сельского поселения Севрюкаево муниципального района Ставропольский Самарский области на 2025-2027 гг.» (далее Подпрограмма), в паспорте Подпрограммы, «Объемы и источники финансирования Подпрограммы» изложить в следующей редакции:

Объемы и источники финансирования	Финансирование мероприятий может осуществляться за счет денежных средств федерального, областного и бюджета сельского поселения Севрюкаево муниципального района Ставропольский Самарский области. Мероприятия Подпрограммы и объемы их финансирования могут подлежать корректировке: Общий объем финансирования Подпрограммы составляет 2 513 882 руб. 53 коп. 2025 год – 1 159 567 руб. 87 коп.; 2026 год – 677 157 руб. 33 коп.; 2027 год – 677 157 руб. 33 коп.
-----------------------------------	---

1.3.2 В приложении № 2 к муниципальной программе «Социально – экономическое развитие сельского поселения Севрюкаево муниципального района Ставропольский Самарский области на 2025 – 2027 годы», утвержденной Постановлением Администрации сельского поселения Севрюкаево муниципального района Ставропольский Самарский области от 27 декабря 2024 года № 92, в 2 Подпрограмме «Предупреждение, ликвидация чрезвычайных ситуаций и обеспечение пожарной безопасности на территории сельского поселения Севрюкаево муниципального района Ставропольский Самарский области на 2025-2027 гг.», в пункте 4 «Мероприятия Подпрограммы», таблицу №1, изложить в следующей редакции:

Мероприятия Подпрограммы
Таблица №1

Мероприятия	Источник финансирования	Планируемое значение (руб.)		
		2025 г.	2026 г.	2027 г.
Материальное содержание работников пожарной безопасности в сельском поселении				
Материальное содержание работников пожарной безопасности	Местный бюджет	765 506,62	483156,58	483156,58
	Областной бюджет	0,00	0,00	0,00
	Федеральный бюджет	0,00	0,00	0,00
ИТОГО		765 506,62	483156,58	483156,58
Материально-техническое обеспечение деятельности работников пожарной безопасности в сельском поселении				
Материально-техническое обеспечение деятельности работников пожарной безопасности	Местный бюджет	200060,50	0,00	0,00
	Областной бюджет	0,00	0,00	0,00
	Федеральный бюджет	0,00	0,00	0,00
ИТОГО		200060,50	0,00	0,00
3. Мероприятия по обеспечению пожарной безопасности в сельском поселении				
Мероприятия по обеспечению пожарной безопасности в сельском поселении	Местный бюджет	0,00	0,00	0,00
	Областной бюджет	0,00	0,00	0,00
	Федеральный бюджет	0,00	0,00	0,00
ИТОГО		0,00	0,00	0,00
4. Межбюджетные трансферты, предоставляемые в бюджет муниципального района на организацию и осуществление мероприятий по территориальной обороне и гражданской обороне, защите населения и территории поселения от чрезвычайных ситуаций природного и техногенного характера				
Межбюджетные трансферты на предупреждение и ликвидацию последствий чрезвычайных ситуаций в границах сельских поселений	Местный бюджет	75919,79	75919,79	75919,79
Межбюджетные трансферты на осуществление полномочий по защите населения от чрезвычайных ситуаций природного и техногенного характера	Местный бюджет	118080,96	118080,96	118080,96
ИТОГО		194000,75	194000,75	194000,75
Итого по мероприятиям		1 159 567,87	677 157,33	677 157,33

2.1.1 В приложении № 6 к муниципальной программе «Социально – экономическое развитие сельского поселения Севрюкаево муниципального района Ставропольский Самарский области на 2025 – 2027 годы», утвержденной Постановлением Администрации сельского поселения Севрюкаево муниципального района Ставропольский Самарский области от 27 декабря 2024 года № 92, в 6 Подпрограмме «Комплексное развитие системы коммунальной инфраструктуры на территории сельского поселения Севрюкаево муниципального района Ставропольский Самарский области на 2025-2027 годы» (далее Подпрограмма), в паспорте Подпрограммы, «Объемы и источники финансирования Подпрограммы» изложить в следующей редакции:

Объемы и источники финансирования	Финансирование мероприятий может осуществляться за счет денежных средств федерального, областного и бюджета сельского поселения Севрюкаево муниципального района Ставропольский Самарский области. Мероприятия Подпрограммы и объемы их финансирования подлежат корректировке: Общий объем финансирования Подпрограммы составляет 713 824 руб 34 коп. 2025 год – 713 824 руб. 34 коп.; 2026 год – 0 руб. 00 коп.; 2027 год – 0 руб. 00 коп.
-----------------------------------	---

2.2.1В приложении № 6 к муниципальной программе «Социально – экономическое развитие сельского поселения Севрюкаево муниципального района Ставропольский Самарский области на 2025 – 2027 годы», утвержденной Постановлением Администрации сельского поселения Севрюкаево муниципального района Ставропольский Самарский области от 27 декабря 2024 года № 92, в 6 Подпрограмме «Комплексное развитие системы коммунальной инфраструктуры на территории сельского поселения Севрюкаево муниципального района Ставропольский Самарский области на 2025-2027 годы», в пункте 2 «Мероприятия Подпрограммы», таблицу №1, изложить в следующей редакции:

Мероприятия Подпрограммы
Таблица №1

Наименования	Источник финансирования	Планируемое значение (руб.)		
		2025 г.	2026 г.	2027 г.
Расходы связанные с развитием систем коммунальной инфраструктуры				
Коммунальная инфраструктура – выдача технических решения	Местный бюджет	12824,34	0,00	0,00
	Областной бюджет	0,00	0,00	0,00
	Федеральный бюджет	0,00	0,00	0,00
ИТОГО		12824,34	0,00	0,00
Коммунальная инфраструктура - актуализация схем теплоснабжения	Местный бюджет	55 000,00	0,00	0,00
	Областной бюджет	0,00	0,00	0,00
	Федеральный бюджет	0,00	0,00	0,00
ИТОГО		55000,00	0,00	0,00
Коммунальная инфраструктура – разработка и согласование проекта зон санитарной охраны источника водоснабжения	Местный бюджет	646 000,00	0,00	0,00
	Областной бюджет	0,00	0,00	0,00
	Федеральный бюджет	0,00	0,00	0,00
ИТОГО		646 000,00	0,00	0,00
ИТОГО		713 824,34	0,00	0,00

1.4.1.1 В приложении № 7 к муниципальной программе «Социально – экономическое развитие сельского поселения Севрюкаево муниципального района Ставропольский Самарский области на 2025 – 2027 годы», утвержденной Постановлением Администрации сельского поселения Севрюкаево муниципального района Ставропольский Самарский области от 27 декабря 2024 года № 92, в 7 Подпрограмме «Благоустройство территории сельского поселения Севрюкаево муниципального района Ставропольский Самарский области на 2025-2027 годы» (далее Подпрограмма), в паспорте Подпрограммы, «Объемы и источники финансирования Подпрограммы» изложить в следующей редакции:

Объемы и источники финансирования	Финансирование мероприятий может осуществляться за счет денежных средств федерального, областного и бюджета сельского поселения Севрюкаево муниципального района Ставропольский Самарский области. Мероприятия Подпрограммы и объемы их финансирования могут подлежать корректировке: Общий объем финансирования Подпрограммы составляет 3 140 374 руб. 83 коп, в том числе: 2025 год – 2 157 343 руб. 99 коп.; 2026 год – 491 515 руб. 42 коп.; 2027 год – 491 515 руб. 42 коп.
-----------------------------------	--

1.4.2 В приложении № 7 к муниципальной программе «Социально – экономическое развитие сельского поселения Севрюкаево муниципального района Ставропольский Самарский области на 2025 – 2027 годы», утвержденной Постановлением Администрации сельского поселения Севрюкаево муниципального района Ставропольский Самарский области от 27 декабря 2024 года № 92, в 7 Подпрограмме «Благоустройство территории сельского поселения Севрюкаево муниципального района Ставропольский Самарский области на 2025-2027 годы», в Разделе 5 «Мероприятия Подпрограммы», таблицу №1, изложить в следующей редакции:

5. Мероприятия Подпрограммы
Таблица №1

Мероприятия	Источник финансирования	Планируемое значение (руб.)		
		2025 г.	2026г.	2027 г.
Уличное освещение в сельском поселении				
Оплата за потребляемую электроэнергию	Местный бюджет	502 001,33	0,00	0,00
	Областной бюджет	0,00	0,00	0,00
	Федеральный бюджет	0,00	0,00	0,00

ИТОГО		502 001,33	0,00	0,00
Техническое обслуживание уличного освещения в сельском поселении				
Техническое обслуживание уличного освещения	Местный бюджет	0,00	0,00	0,00
	Областной бюджет	0,00	0,00	0,00
	Федеральный бюджет	0,00	0,00	0,00
ИТОГО		0,00	0,00	0,00
Уличное освещение в сельском поселении прошлых лет				
Оплата за потребляемую электроэнергию прошлых лет (Вызисание по исполнительному листу)	Местный бюджет	199 792,88	0,00	0,00
ИТОГО		199 792,88	0,00	0,00
Техническое обслуживание уличного освещения в сельском поселении за счет стимулирующих субсидий				
Техническое обслуживание уличного освещения за счет стимулирующих субсидий	Областной бюджет	0,00	0,00	0,00
ИТОГО		0,00	0,00	0,00
Благоустройство сельского поселения				
Прочие мероприятия по благоустройству территории	Местный бюджет	164738,24	0,00	0,00
	Областной бюджет	0,00	0,00	0,00
	Федеральный бюджет	0,00	0,00	0,00
ИТОГО		164738,24	0,00	0,00
Благоустройство сельского поселения				
Ремонт памятника	Местный бюджет	518 295,64	0,00	0,00
ИТОГО		518 295,64	0,00	0,00
7. Материальное содержание тракториста и дворника в сельском поселении				
Материальное содержание тракториста	Местный бюджет	772 515,90	491 515,42	491 515,42
	Областной бюджет	0,00	0,00	0,00
	Федеральный бюджет	0,00	0,00	0,00
ИТОГО		772 515,90	491 515,42	491 515,42
8. Межбюджетные трансферты, предоставляемые в бюджет муниципального района				
Осуществление мероприятий в рамках законодательства о градостроительной деятельности	Местный бюджет			
ИТОГО		2 157 343,99	491 515,42	491 515,42

2. Контроль за выполнением настоящего Постановления оставляю за собой.
3. Настоящее Постановление опубликовать в средствах массовой информации, газете «Вестник Севрюкаево» и на официальном сайте поселения <http://sevyukaevostavrsp.ru>
4. Настоящее постановление вступает в силу со дня его официального опубликования.

Глава сельского поселения Севрюкаево муниципального района Ставропольский Самарский области Калинин С.В.

АДМИНИСТРАЦИЯ СЕЛЬСКОГО ПОСЕЛЕНИЯ СЕВРЮКАЕВО МУНИЦИПАЛЬНОГО РАЙОНА СТАВРОПОЛЬСКИЙ САМАРСКОЙ ОБЛАСТИ

ПОСТАНОВЛЕНИЕ № 52 от 17.09.2025 г.

ОБ УТВЕРЖДЕНИИ ПОЛОЖЕНИЯ О ПОРЯДКЕ ВЫЯВЛЕНИЯ, УЧЕТА И ОФОРМЛЕНИЯ БЕСХОЗЯЙНОГО НЕДВИЖИМОГО, ДВИЖИМОГО И ВЫМОРЧНОГО ИМУЩЕСТВА В МУНИЦИПАЛЬНОЕ СОБСТВЕННОСТЬ СЕЛЬСКОГО ПОСЕЛЕНИЯ СЕВРЮКАЕВО МУНИЦИПАЛЬНОГО РАЙОНА СТАВРОПОЛЬСКИЙ САМАРСКОЙ ОБЛАСТИ

В соответствии с Гражданским кодексом Российской Федерации, Земельным кодексом Российской Федерации, Федеральным законом от 13.07.2015 № 218-ФЗ «О государственной регистрации недвижимости», Федеральным законом от 20.03.2025 г. № 33-ФЗ «Об общих принципах организации местного самоуправления в единой системе публичной власти», Приказом Росреестра от 15.03.2023 г. № П/0086 «Об установлении Порядка принятия на учет бесхозяйных недвижимых вещей», Уставом сельского поселения Севрюкаево муниципального района Ставропольский Самарский области ПОСТАНОВЛЯЮ:

1. Утвердить прилагаемое Положение о порядке выявления, учета и оформления бесхозяйного недвижимого, движимого и выморочного имущества в муниципальной собственности сельского поселения Севрюкаево муниципального района Ставропольский Самарский области.
2. Опубликовать настоящее Постановление в газете «Вестник Севрюкаево» и разместить на официальном сайте Администрации сельского поселения Севрюкаево муниципального района Ставропольский Самарский области в информационно-телекоммуникационной сети «Интернет» по адресу: <http://sevyukaevostavrsp.ru>
3. Настоящее Постановление вступает в силу со дня его официального опубликования.

Глава сельского поселения Севрюкаево муниципального района Ставропольский Самарский области Калинин С.В.

Приложение к Постановлению сельского поселения Севрюкаево муниципального района Ставропольский Самарский области от 17.09.2025 г. № 52

ПОЛОЖЕНИЕ О ПОРЯДКЕ ВЫЯВЛЕНИЯ, УЧЕТА И ОФОРМЛЕНИЯ БЕСХОЗЯЙНОГО НЕДВИЖИМОГО, ДВИЖИМОГО И ВЫМОРЧНОГО ИМУЩЕСТВА В МУНИЦИПАЛЬНОЕ СОБСТВЕННОСТЬ СЕЛЬСКОГО ПОСЕЛЕНИЯ СЕВРЮКАЕВО МУНИЦИПАЛЬНОГО РАЙОНА СТАВРОПОЛЬСКИЙ САМАРСКОЙ ОБЛАСТИ

Статья 1. Общие положения

1. Настоящее Положение о порядке выявления, учета и оформления бесхозяйного недвижимого, движимого и выморочного имущества в муниципальной собственности сельского поселения Севрюкаево (далее – Положение) разработано в соответствии с Гражданским кодексом Российской Федерации, Земельным кодексом Российской Федерации, Федеральным законом от 13.07.2015 № 218-ФЗ «О государственной регистрации недвижимости», Федеральным законом от 20.03.2025 г. № 33-ФЗ «Об общих принципах организации местного самоуправления в единой системе публичной власти», Приказом Росреестра от 15.03.2023г. № П/0086 «Об установлении Порядка принятия на учет бесхозяйных недвижимых вещей», Уставом сельского поселения Севрюкаево муниципального района Ставропольский Самарский области.
2. Положение определяет:
 - порядок выявления бесхозяйных объектов, оформления документов, постановки на учет и признания права муниципальной собственности сельского поселения Севрюкаево муниципального района Ставропольский Самарский области на бесхозяйное имущество (далее – бесхозяйные объекты недвижимого имущества и бесхозяйные движимые вещи), расположенное на территории сельского поселения Севрюкаево муниципального района Ставропольский Самарский области;
 - порядок принятия выморочного имущества в муниципальную собственность сельского поселения Севрюкаево (далее – сельское поселение).
 - 3. Положение распространяется на находящиеся в пределах сельского поселения земельные участки, а также расположенные на них здания, сооружения, иные объекты недвижимого имущества (доли в них), переходящие по праву наследования в собственность сельского поселения.
 - 4. К бесхозяйному недвижимому имуществу относятся объекты недвижимого имущества, которые не имеют собственника или собственник которых неизвестен либо, если иное не предусмотрено законами, от права собственности на которые собственник отказался.
 - 5. К выморочному имуществу, переходящему по праву наследования в собственность сельского поселения, относятся жилые помещения, земельные участки, а также расположенные на них здания, сооружения, иные объекты недвижимого имущества (доли в них), принадлежащие гражданам на праве собственности и освобождающиеся после их смерти при отсутствии у умершего гражданина наследников по закону и по завещанию, либо никто из наследников не имеет права наследовать или все наследники отказались от наследования, либо никто из наследников не принял наследства или все наследники отказались от наследства и при этом никто из них не указал, что отказывается в пользу другого наследника, либо все наследники лишены наследодателем наследства, а также если имущество завещано сельскому поселению или передано в собственность сельского поселения по решению или приговору суда.
 - 6. При наследовании выморочного имущества отказ от наследства не допускается.

Статья 2. Порядок выявления бесхозяйных недвижимых объектов, оформления документов, постановки на учет и признания права муниципальной собственности сельского поселения.

1. Порядок распространяется на имущество, которое не имеет собственника или собственник которого неизвестен, либо на имущество, от права собственности на которое собственник отказался.
2. Оформление документов для признания бесхозяйными объектов недвижимого имущества и движимых вещей, находящихся на территории сельского поселения, постановку на учет бесхозяйных объектов недвижимого имущества и принятие в муниципальную собственность сельского поселения бесхозяйных объектов недвижимого имущества и бесхозяйных движимых вещей осуществляет администрация сельского поселения (далее – администрация) в соответствии с настоящим Положением.
3. Принятие на учет бесхозяйных объектов недвижимого имущества осуществляет федеральный орган исполнительной власти, уполномоченный в области государственного кадастрового учета и государственной регистрации прав (его территориальное подразделение) (далее – орган регистрации прав).

Статья 5. Порядок принятия выморочного имущества в муниципальную собственность сельского поселения

- 1. В соответствии с действующим законодательством выморочное имущество в виде расположенных на территории сельского поселения Севрюкаево жилых помещений, земельных участков, а также расположенных на них зданий, сооружений, иных объектов недвижимости, доли в праве общей долевой собственности на указанные выше объекты недвижимого имущества, переходит в порядке наследования по закону в муниципальную собственность сельского поселения Севрюкаево.
2. Документом, подтверждающим право муниципальной собственности сельского поселения на наследство, является свидетельство о праве на наследство, выдаваемое нотариальным органом. Для приобретения выморочного имущества принятие наследства не требуется.
3. Администрация сельского поселения обеспечивает государственную регистрацию права муниципальной собственности сельского поселения на выморочное имущество в органах регистрации прав.
4. Выморочное имущество в виде расположенных на территории сельского поселения жилых помещений (в том числе жилых домов и их частей), право собственности, на которое зарегистрировано в установленном порядке, включается в жилищный фонд социального использования сельского поселения.
5. Для получения свидетельства о праве на наследство на выморочное имущество администрация обеспечивает подготовку и сбор необходимых документов, установленных действующим законодательством, путем направления соответствующих запросов, в том числе в рамках межведомственного информационного взаимодействия.
6. В случае отказа нотариуса в выдаче свидетельства о праве на наследство на выморочное имущество администрация обращается с иском в суд о признании права муниципальной собственности сельского поселения на выморочное имущество.
7. При получении свидетельства о праве на наследство на выморочное имущество либо вступившего в силу решения суда о признании права муниципальной собственности сельского поселения на выморочное имущество администрация обращается в орган регистрации прав для регистрации права муниципальной собственности муниципального района Ставропольский край на выморочное имущество.
8. После государственной регистрации права муниципальной собственности сельского поселения на недвижимое имущество администрацией принимается постановление администрации о приеме в муниципальную собственность сельского поселения и включении в состав имущества муниципальной казны выморочного имущества, в жилищный фонд социального использования сельского поселения.
9. Сведения по жилым помещениям, земельным участкам, а также по расположенным на них зданиям, сооружениям, иным объектам недвижимости; долям в праве общей долевой собственности, являющиеся выморочным имуществом, право собственности на которые зарегистрировано за сельским поселением, вносятся в реестр муниципального имущества Сельского поселения, а документация, связанная с объектом недвижимости, находится на хранении в администрации.
10. Вопросы принятия в муниципальную собственность сельского поселения выморочного недвижимого, движимого и выморочного имущества, не урегулированные настоящим Положением, регулируются действующим законодательством Российской Федерации.

Приложение № 1 к Положению

Форма реестра

РЕЕСТР БЕСХОЗЯЙНЫХ ОБЪЕКТОВ НЕДВИЖИМОСТИ НА ТЕРРИТОРИИ СЕЛСКОГО ПОСЕЛЕНИЯ СЕВРЮКАЕВО МУНИЦИПАЛЬНОГО РАЙОНА СТАВРОПОЛЬСКИЙ САМАРСКОЙ ОБЛАСТИ

Table with 6 columns: № п/п, Наименование объекта, Местонахождение объекта, Дата постановления на учет в регистрирующем органе, Краткая характеристика объекта, Номер, дата постановления администрации о признании объекта бесхозным, Примечание.

Приложение № 2 к Положению

Форма реестра

РЕЕСТР БЕСХОЗЯЙНЫХ ОБЪЕКТОВ ДВИЖИМОГО ИМУЩЕСТВА НА ТЕРРИТОРИИ СЕЛСКОГО ПОСЕЛЕНИЯ СЕВРЮКАЕВО МУНИЦИПАЛЬНОГО РАЙОНА СТАВРОПОЛЬСКИЙ САМАРСКОЙ ОБЛАСТИ

Table with 4 columns: № п/п, Наименование объекта, Краткая характеристика объекта, №, дата постановления администрации о признании объекта бесхозным, Примечание.

Форма акта выявления бесхозного объекта теплоснабжения

Приложение № 3 к Положению

АКТ ВЫЯВЛЕНИЯ БЕСХОЗНОГО ОБЪЕКТА ТЕПЛОСНАБЖЕНИЯ НА ТЕРРИТОРИИ СЕЛСКОГО ПОСЕЛЕНИЯ СЕВРЮКАЕВО МУНИЦИПАЛЬНОГО РАЙОНА СТАВРОПОЛЬСКИЙ САМАРСКОЙ ОБЛАСТИ

Form for identifying abandoned heating objects, including fields for location, date, and signatures of participants.

Приложение № 4 к Положению

Форма акта выявления бесхозного объекта энергоснабжения

АКТ ВЫЯВЛЕНИЯ БЕСХОЗНОГО ОБЪЕКТА ЭЛЕКТРОСЕТЕВОГО ХОЗЯЙСТВА НА ТЕРРИТОРИИ СЕЛСКОГО ПОСЕЛЕНИЯ СЕВРЮКАЕВО МУНИЦИПАЛЬНОГО РАЙОНА СТАВРОПОЛЬСКИЙ САМАРСКОЙ ОБЛАСТИ

Form for identifying abandoned electrical utility objects, including fields for location, date, and signatures of participants.

Приложение № 5 к Положению

Форма акта выявления бесхозного объекта водоснабжения (водоотведения)

АКТ ВЫЯВЛЕНИЯ БЕСХОЗНОГО ОБЪЕКТА ВОДОСНАБЖЕНИЯ (ВОДООТВЕДЕНИЯ) НА ТЕРРИТОРИИ СЕЛСКОГО ПОСЕЛЕНИЯ СЕВРЮКАЕВО МУНИЦИПАЛЬНОГО РАЙОНА СТАВРОПОЛЬСКИЙ САМАРСКОЙ ОБЛАСТИ

Form for identifying abandoned water supply/management objects, including fields for location, date, and signatures of participants.

АДМИНИСТРАЦИЯ СЕЛСКОГО ПОСЕЛЕНИЯ СЕВРЮКАЕВО МУНИЦИПАЛЬНОГО РАЙОНА СТАВРОПОЛЬСКИЙ САМАРСКОЙ ОБЛАСТИ

ПОСТАНОВЛЕНИЕ № 53 от 22.09.2025 г.

ОБ УТВЕРЖДЕНИИ ПРОЕКТА ОРГАНИЗАЦИИ ДОРОЖНОГО ДВИЖЕНИЯ НА АВТОМОБИЛЬНЫЕ ДОРОГИ ОБЩЕГО ПОЛЬЗОВАНИЯ МЕСТНОГО ЗНАЧЕНИЯ НА ТЕРРИТОРИИ СЕЛСКОГО ПОСЕЛЕНИЯ СЕВРЮКАЕВО МУНИЦИПАЛЬНОГО РАЙОНА СТАВРОПОЛЬСКИЙ САМАРСКОЙ ОБЛАСТИ

- 1. Утвердить Проект организации дорожного движения на автомобильные дороги общего пользования местного значения на территории сельского поселения Севрюкаево муниципального района Ставропольский Самарской области (Приложение).
2. Признать утратившим силу Постановление администрации сельского поселения Севрюкаево муниципального района Ставропольский Самарской области от 13.07.2021г. №38 «Об утверждении проекта организации дорожного движения на автомобильные дороги общего пользования местного значения на территории сельского поселения Севрюкаево муниципального района Ставропольский Самарской области».
3. Настоящее Постановление подлежит официальному опубликованию (обнародованию) в газете «Вестник Севрюкаево» и на официальном сайте администрации сельского поселения Севрюкаево в сети интернет http://sevyukaevoo.stavropol.ru
4. Контроль за исполнением настоящего Постановления оставляю за собой.
5. Настоящее постановление вступает в силу со дня его официального опубликования.

Глава сельского поселения Севрюкаево муниципального района Ставропольский Самарской области С.В.Калинин

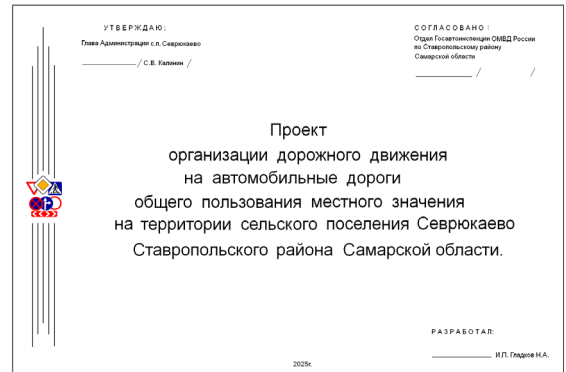

Содержание
1. Условные обозначения 1
2. Дорожные знаки по ГОСТ Р52290-2004г. 2
3. Пояснительная записка 6
4. Графическая часть дорог 12
5. Ведомость дорожных знаков 82
6. Ведомость дорожной разметки 88
7. Ведомость пешеходных ограждений 89
8. Ведомость светофоров 90

Условные обозначения. Includes diagrams for road signs and road markings with their respective codes.

Дорожные знаки по ГОСТ Р 52290-2004. Includes a comprehensive grid of traffic signs categorized by type and priority.



Рис. 1 Закрепление опор знаков в фундаменте



Рис. 2 Крепление щита знаков на опоре типа СКМ.

1 - щит знака; 2 - скоба знака; 3 - болт крепления хомута; 4 - опора крепления; 5 - гайка крепления хомута; 6 - хомут крепления

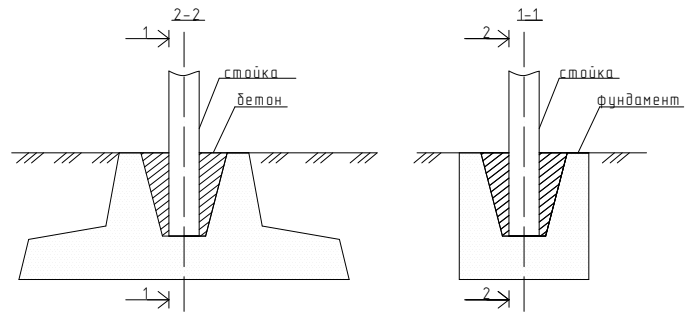
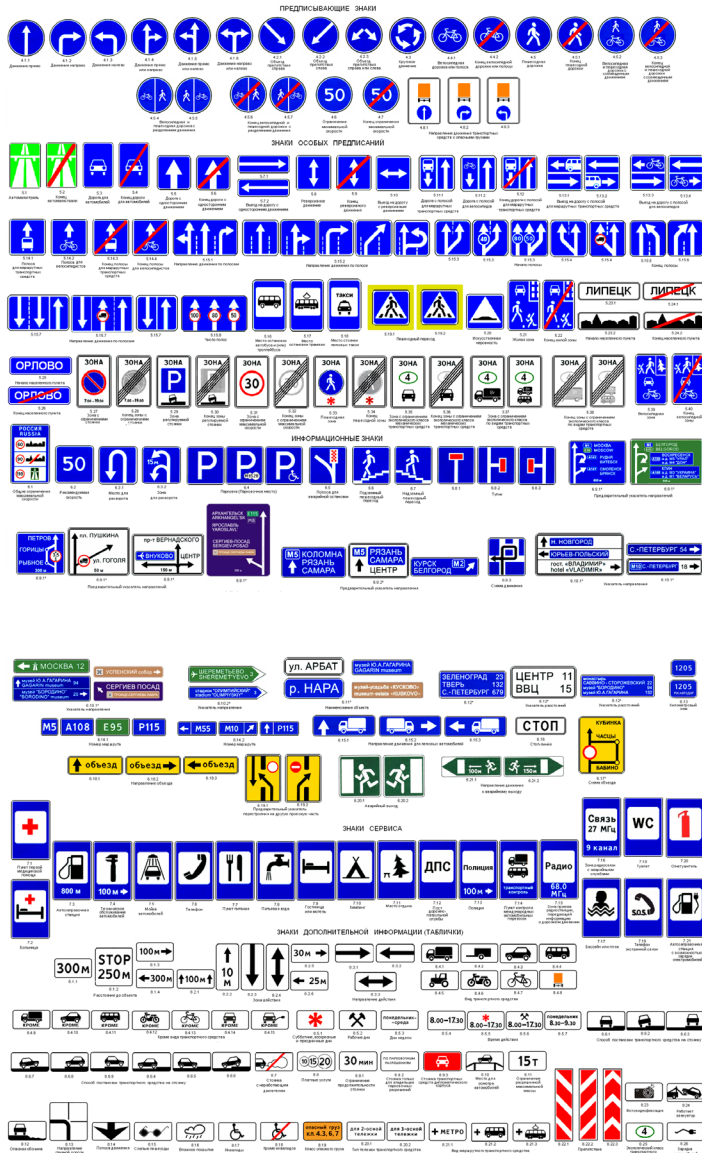
Схема с.Кармалы

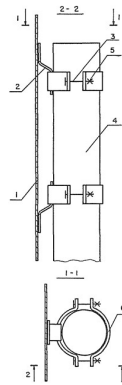

Схема с.Кольцово

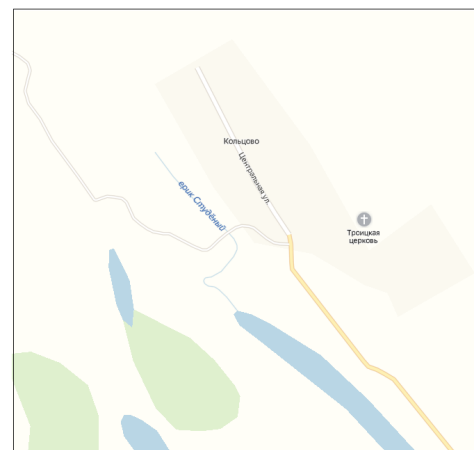

Разметка, наносимая на усовершенствованное покрытие дорожного полотна и элементы дорожных конструкций, должна соответствовать требованиям ГОСТ Р 51256.

Технологический процесс нанесения дорожной разметки включает следующие группы работ:

- подготовка поверхности дорожного покрытия;
- нанесение предварительной разметки линий и символов;
- нанесение разметочного материала с обеспечением мероприятий по недопущению движения транспорта по - нанесенным линиям дорожной разметки на время их формирования.

Дорожное покрытие должно быть сухим и очищенным от загрязнений. Поверхность цементобетонных и старых асфальтобетонных покрытий перед нанесением линий дорожной разметки из термопластиков, холодных пластиков и полимерных лент рекомендуется обрабатывать специальными грунтовками для повышения адгезии разметочных материалов к покрытию. На цементобетонных покрытиях при попадании продольной линии дорожной разметки на продольный шов допускается ее нанесение рядом со швом.

В качестве показателей состояния и требуемых значений параметров дорожной разметки белого цвета проектом приняты величины:

- яркости для дорожной разметки в сухом состоянии $bV - 30\%$;
- световозвращения для условий темного времени суток при сухом покрытии RL - 100 МКД ЛК-1 М-2;
- световозвращения для условий темного времени суток при дожде и мокром покрытии RW - 25 МКД ЛК-1 М-2;
- светотражения при диффузном дневном или искусственном освещении в сухом состоянии $Qd - 100$ МКД ЛК-1 М-2.

В процессе эксплуатации разметка должна отвечать требованиям ГОСТ Р 50597-2017. При разметке дороги ширину полосы движения принимают с учетом категории дороги согласно требованиям действующих строительных норм и правил. На данной дороге ширина полосы принимается 4 метра, ширина укрепленной обочины 2 м.

3. ДОРОЖНЫЕ ЗНАКИ

Дорожные знаки устанавливаются в соответствии с ГОСТ Р 52289-2019 и должны соответствовать ГОСТ Р 52290-2004. В процессе эксплуатации дорожные знаки должны отвечать требованиям ГОСТ Р 50597-2017.

Расстояние видимости знака должно быть не менее 100 м. Знаки устанавливают справа от проезжей части, вне обочины (при ее наличии), за исключением случаев, оговоренных ГОСТ Р 52289-2019.

Расстояние от края проезжей части (при наличии обочины - от бровки земляного полотна) до ближайшего к ней края знака, установленного сбоку от проезжей части, должно быть 0,5-2,0 м.

Расстояние от нижнего края знака до поверхности дорожного покрытия (высота установки), кроме случаев, специально оговоренных ГОСТ Р 52289-2019, должно быть:

- от 1,5 до 3,0 м - при установке сбоку от проезжей части вне населенных пунктов, от 2,0 до 4,0 м - в населенных пунктах;
- Высоту установки знаков, расположенных сбоку от проезжей части, определяют от поверхности дорожного покрытия на краю проезжей части.

На протяжении одной дороги высота установки знаков должна быть по возможности одинаковой.

Знаки устанавливают непосредственно перед перекрестком, местом разворота, объектом сервиса и т.д., а при необходимости - на расстоянии не более 25 м в населенных пунктах и 50 м - вне населенных пунктов перед ними, кроме случаев, оговоренных ГОСТ Р 52289-2019.

Знаки устанавливают на расстоянии не менее 1 м от проводов электросети высокого напряжения. В пределах охранной зоны высоковольтных линий размещение знаков на трассах-растяжках запрещается.

Работы по обустройству дороги техническими средствами организации дорожного движения следует выполнять после окончания работ по планировке земляного полотна и устройству дорожного полотна. Работы по установке дорожных знаков следует начинать с разбивочных работ.

В основании опор устраивается фундамент в соответствии с рис. 1. Фундамент выбран по материалам для проектирования «Опоры дорожных знаков» серия 3.503.9-80 разработанных проектным институтом «Союздорпроект» - фундамент Ф1, бетон 0,35 м³, сталь 6,7 кг.

Число полос	
Ширина проезжей части	
Ширина тротуара	
Ширина обочины	



Ширина проезжей части	
Ширина тротуара	
Ширина обочины	
Ширина полосы	

ул. ЦЕНТРАЛЬНАЯ
с. Кармалы

Число полос	30м
Ширина проезжей части	
Ширина тротуара	
Ширина обочины	

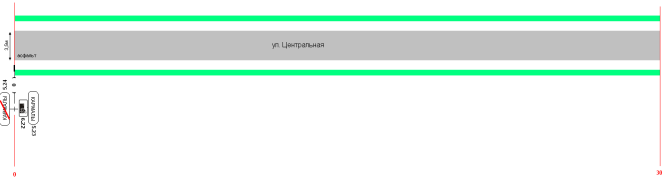

Ширина проезжей части	
Ширина тротуара	
Ширина обочины	
Ширина полосы	

20м

Число полос	
Ширина проезжей части	
Ширина тротуара	
Ширина обочины	

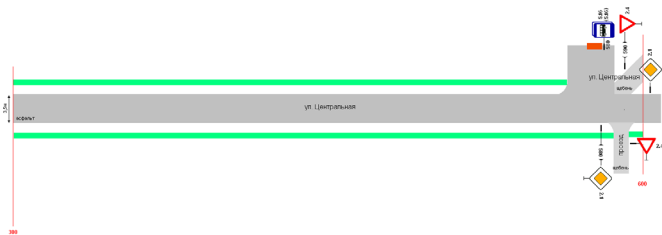

Ширина проезжей части	
Ширина тротуара	
Ширина обочины	
Ширина полосы	

20м

Число полос	
Ширина проезжей части	
Ширина тротуара	
Ширина обочины	

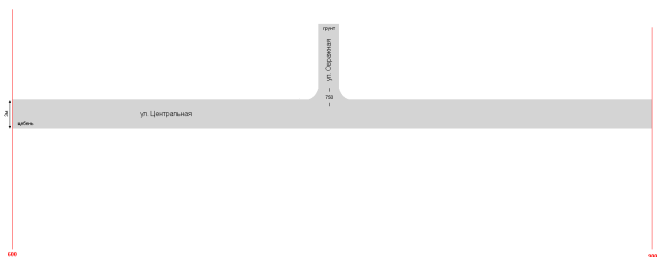

Ширина проезжей части	
Ширина тротуара	
Ширина обочины	
Ширина полосы	

пер. ЛУГОВОЙ
с. Кольцово

Число полос	
Ширина проезжей части	
Ширина тротуара	
Ширина обочины	



Ширина проезжей части	
Ширина тротуара	
Ширина обочины	
Ширина полосы	

ул. МОЛОДЕЖНАЯ
с. Кольцово

Число полос	
Ширина проезжей части	
Ширина тротуара	
Ширина обочины	



Ширина проезжей части	
Ширина тротуара	
Ширина обочины	
Ширина полосы	

пер. СОЛНЕЧНЫЙ
с. Кольцово

Число полос	
Ширина проезжей части	
Ширина тротуара	
Ширина обочины	



Ширина проезжей части	
Ширина тротуара	
Ширина обочины	
Ширина полосы	

Число полос	
Ширина проезжей части	
Ширина тротуара	
Ширина обочины	

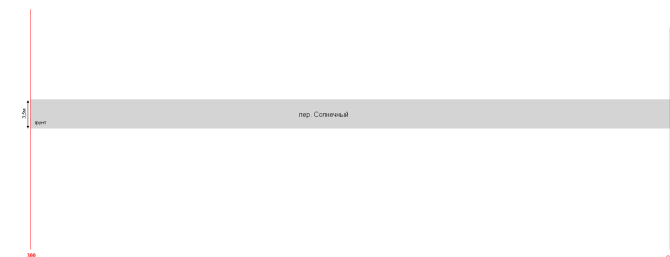

Ширина проезжей части	
Ширина тротуара	
Ширина обочины	
Ширина полосы	

ул. ЦЕНТРАЛЬНАЯ
с. Кольцово

Участок земли	
Информация о заявителе	
Дата подачи заявления	
Срок действия решения	

Участок земли	
Информация о заявителе	
Дата подачи заявления	
Срок действия решения	

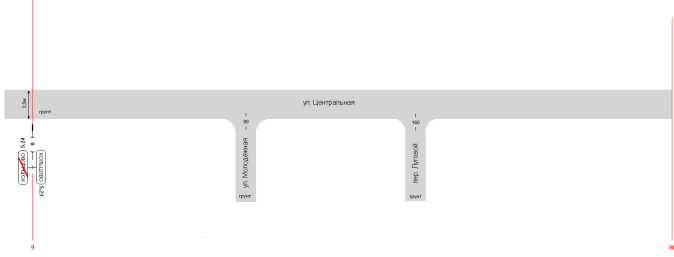

Участок земли	
Информация о заявителе	
Дата подачи заявления	
Срок действия решения	

Участок земли	
Информация о заявителе	
Дата подачи заявления	
Срок действия решения	

ул. ЦЕНТРАЛЬНАЯ
с. Лбище

Участок земли	
Информация о заявителе	
Дата подачи заявления	
Срок действия решения	

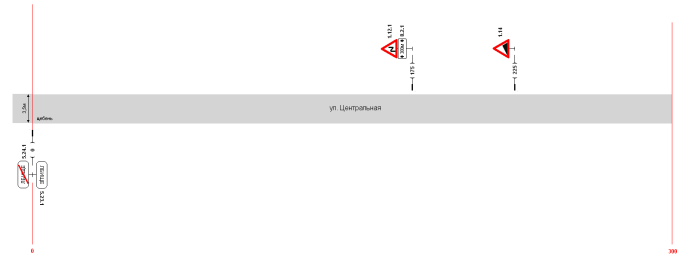
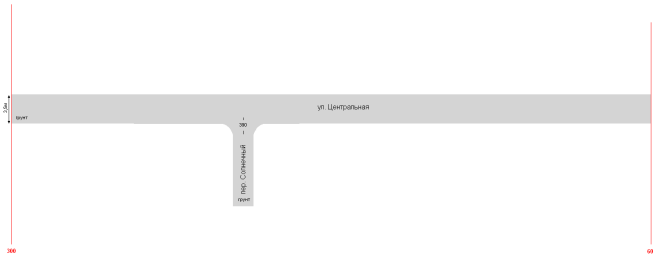

Участок земли	
Информация о заявителе	
Дата подачи заявления	
Срок действия решения	

Участок земли	
Информация о заявителе	
Дата подачи заявления	
Срок действия решения	

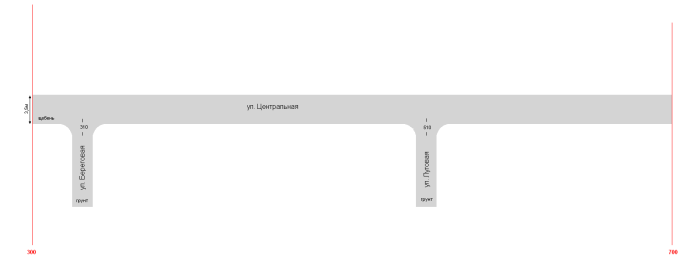

Участок земли	
Информация о заявителе	
Дата подачи заявления	
Срок действия решения	

ул. ЛУГОВАЯ
с. Лбище

Участок земли	
Информация о заявителе	
Дата подачи заявления	
Срок действия решения	

Участок земли	
Информация о заявителе	
Дата подачи заявления	
Срок действия решения	

ул. ВЕРХНЯЯ
с. Мордово

Участок земли	
Информация о заявителе	
Дата подачи заявления	
Срок действия решения	

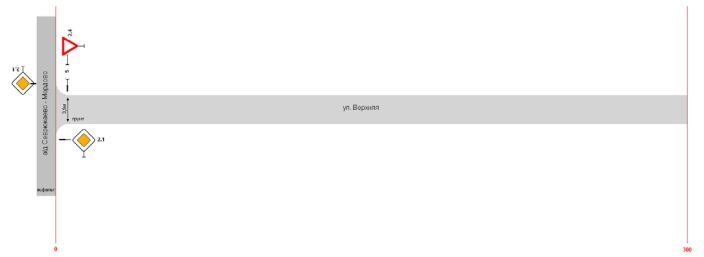

Участок земли	
Информация о заявителе	
Дата подачи заявления	
Срок действия решения	

Участок земли	
Информация о заявителе	
Дата подачи заявления	
Срок действия решения	

Участок земли	
Историческое наименование	
Адрес	
Содержатель	



Историческое наименование	
Адрес	
Содержатель	
Участок земли	



Историческое наименование	
Адрес	
Содержатель	
Участок земли	

подъезд к базе с. Мордово

Участок земли	
Историческое наименование	
Адрес	
Содержатель	



Историческое наименование	
Адрес	
Содержатель	
Участок земли	

Участок земли	
Историческое наименование	
Адрес	
Содержатель	



Историческое наименование	
Адрес	
Содержатель	
Участок земли	

ул. СТРОИТЕЛЬНАЯ с. Мордово

Участок земли	
Историческое наименование	
Адрес	
Содержатель	



Историческое наименование	
Адрес	
Содержатель	
Участок земли	



Историческое наименование	
Адрес	
Содержатель	
Участок земли	

ул. ЦЕНТРАЛЬНАЯ с. Мордово

Участок земли	
Историческое наименование	
Адрес	
Содержатель	

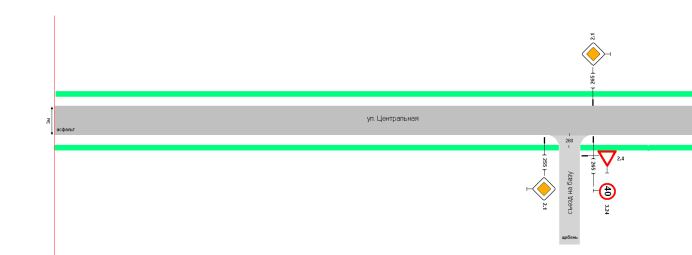

Историческое наименование	
Адрес	
Содержатель	
Участок земли	

Участок земли	
Историческое наименование	
Адрес	
Содержатель	

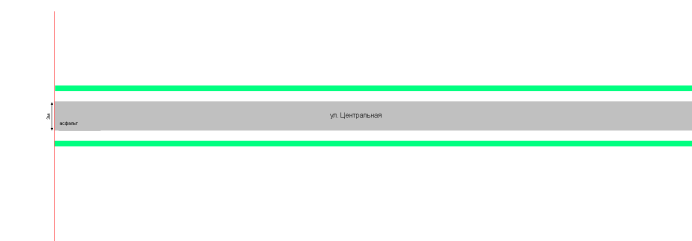

Историческое наименование	
Адрес	
Содержатель	
Участок земли	

Число полос	200м
Ширина проезжей части	
Ширина тротуара	
Ширина обочины	

Число полос	200м
Ширина проезжей части	
Ширина тротуара	
Ширина обочины	



Ширина проезжей части	200м
Ширина тротуара	
Ширина обочины	

Ширина проезжей части	200м
Ширина тротуара	
Ширина обочины	

Ширина проезжей части	200м
Ширина тротуара	
Ширина обочины	

Ширина проезжей части	200м
Ширина тротуара	
Ширина обочины	

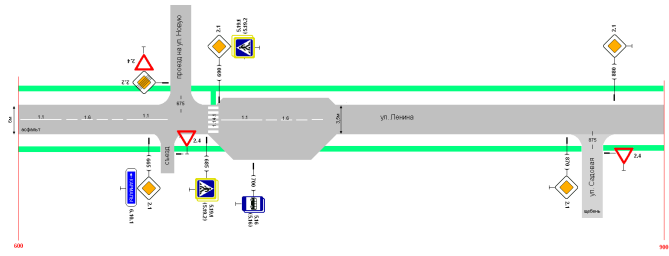
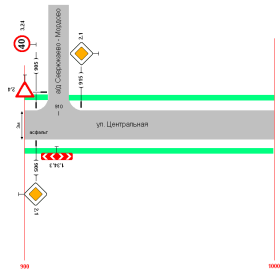

Ширина проезжей части	200м
Ширина тротуара	
Ширина обочины	

Ширина проезжей части	200м
Ширина тротуара	
Ширина обочины	

подъезд к зернотoku с. Севрюкаево

Ширина проезжей части	200м
Ширина тротуара	
Ширина обочины	

Ширина проезжей части	200м
Ширина тротуара	
Ширина обочины	

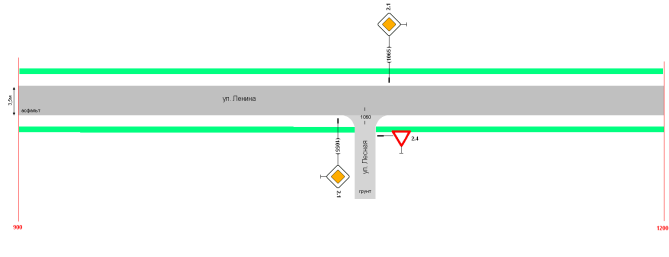

Ширина проезжей части	200м
Ширина тротуара	
Ширина обочины	

Ширина проезжей части	200м
Ширина тротуара	
Ширина обочины	

ул. ЛЕНИНА с. Севрюкаево

ул. ЛЕСНАЯ с. Севрюкаево

Ширина проезжей части	200м
Ширина тротуара	
Ширина обочины	

Ширина проезжей части	200м
Ширина тротуара	
Ширина обочины	

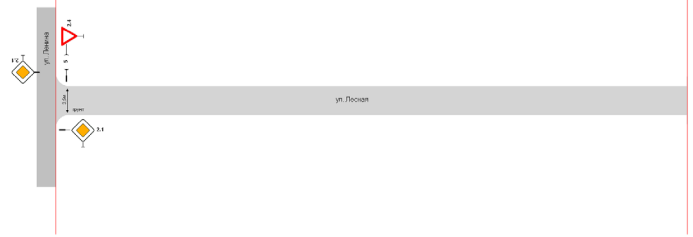
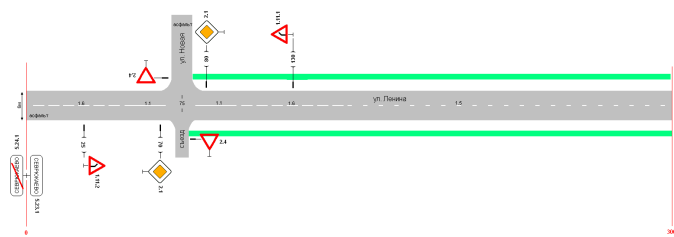

Ширина проезжей части	1,60м	11,20м	11,20м	1,60м	15,00м
Ширина тротуара					
Ширина обочины					

Ширина проезжей части	1,60м	11,20м	11,20м	1,60м	15,00м
Ширина тротуара					
Ширина обочины					

ул. НОВАЯ
с. Севрюкаево

Участок земли	300м
Площадь участка	
Площадь застройки	
Площадь озеленения	



Участок земли	300м
Площадь участка	
Площадь застройки	
Площадь озеленения	

Участок земли	300м
Площадь участка	
Площадь застройки	
Площадь озеленения	



Участок земли	300м
Площадь участка	
Площадь застройки	
Площадь озеленения	

Участок земли	300м
Площадь участка	
Площадь застройки	
Площадь озеленения	

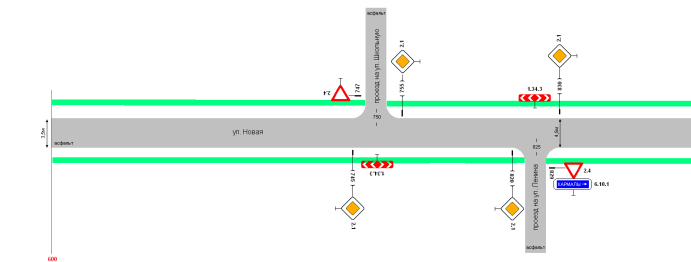

Участок земли	300м
Площадь участка	
Площадь застройки	
Площадь озеленения	

Участок земли	300м
Площадь участка	
Площадь застройки	
Площадь озеленения	



Участок земли	300м
Площадь участка	
Площадь застройки	
Площадь озеленения	

Участок земли	100м
Площадь участка	
Площадь застройки	
Площадь озеленения	

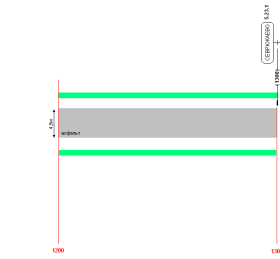

Участок земли	100м
Площадь участка	
Площадь застройки	
Площадь озеленения	

ул. САДОВАЯ
с. Севрюкаево

Участок земли	100м
Площадь участка	
Площадь застройки	
Площадь озеленения	



Участок земли	100м
Площадь участка	
Площадь застройки	
Площадь озеленения	

Участок земли	100м
Площадь участка	
Площадь застройки	
Площадь озеленения	

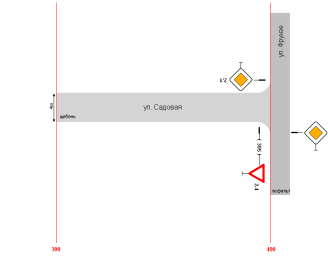

Участок земли	100м
Площадь участка	
Площадь застройки	
Площадь озеленения	

ул. ФРУНЗЕ
с. Севрюкаево

Участок земли	100м
Площадь участка	
Площадь застройки	
Площадь озеленения	

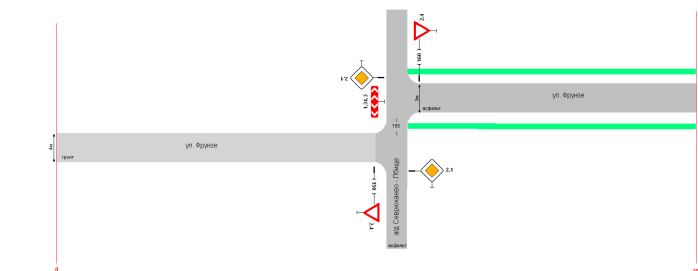

Участок земли	100м
Площадь участка	
Площадь застройки	
Площадь озеленения	

Масштаб: 1:500
Исполнитель: [Пусто]
Проверенный: [Пусто]
Дата: [Пусто]



Масштаб: 1:500
Исполнитель: [Пусто]
Проверенный: [Пусто]
Дата: [Пусто]

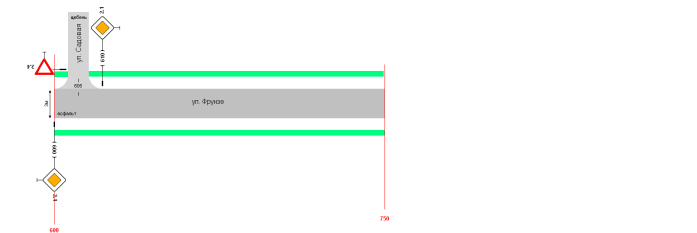

Масштаб: 1:500
Исполнитель: [Пусто]
Проверенный: [Пусто]
Дата: [Пусто]

ул. ШКОЛЬНАЯ
с. Севрюкаево

Масштаб: 1:500
Исполнитель: [Пусто]
Проверенный: [Пусто]
Дата: [Пусто]

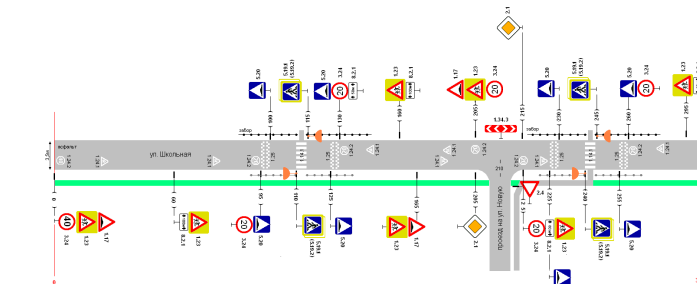

Масштаб: 1:500
Исполнитель: [Пусто]
Проверенный: [Пусто]
Дата: [Пусто]



Масштаб: 1:500
Исполнитель: [Пусто]
Проверенный: [Пусто]
Дата: [Пусто]

ВЕДОМОСТЬ РАЗМЕЩЕНИЯ ДОРОЖНЫХ ЗНАКОВ

№ п/п	Номер знака	Наименование знака	Типо-размер знака	Адрес (км+м)	требуется	Кол-во	Месторасположение		
							Улица	Справа	Слева
1. ПРЕДУПРЕЖДАЮЩИЕ ЗНАКИ									
1	1.11.2	Опасный поворот	2	0+025	установлен	1	ул. Ленина	справа	
2	1.11.1	Опасный поворот	2	0+130	установлен	1	ул. Ленина		слева
3	1.17	Искусственная неровность	2	0+000	установлен	1	ул. Школьная	справа	
4	1.23	Дети	2	0+000	установлен	1	ул. Школьная	справа	
5	1.23	Дети	2	0+060	установлен	1	ул. Школьная	справа	
6	1.23	Дети	2	0+160	установлен	1	ул. Школьная		слева
7	1.17	Искусственная неровность	2	0+165	установлен	1	ул. Школьная	справа	
8	1.23	Дети	2	0+165	установлен	1	ул. Школьная	справа	
9	1.17	Искусственная неровность	2	0+205	установлен	1	ул. Школьная		слева
10	1.23	Дети	2	0+205	установлен	1	ул. Школьная		слева
11	1.23	Дети	2	0+215	установлен	1	ул. Школьная	справа	
12	1.23	Дети	2	0+295	установлен	1	ул. Школьная		слева
13	1.17	Искусственная неровность	2	0+345	установлен	1	ул. Школьная		слева
14	1.23	Дети	2	0+345	установлен	1	ул. Школьная		слева
15	1.12.2	Опасные повороты	2	0+175	установлен		Кармалы ул. Центральная		слева
16	1.14	Крутой подъем	2	0+130	установлен		Кармалы ул. Центральная		слева
Установлено						16			
Требуется						0			
Итого						16			
2. ЗНАКИ ПРИОРИТЕТА									
17	2.1	Главная дорога	2	0+070	установлен	1	Ул. Ленина	справа	
18	2.1	Главная дорога	2	0+080	установлен	1	Ул. Ленина		слева
19	2.1	Главная дорога	2	0+590	установлен	1	Ул. Ленина	справа	
20	2.1	Главная дорога	2	0+600	установлен	1	Ул. Ленина		слева
21	2.1	Главная дорога	2	0+665	установлен	1	Ул. Ленина	справа	
22	2.1	Главная дорога	2	0+690	установлен	1	Ул. Ленина		слева
23	2.1	Главная дорога	2	0+870	установлен	1	Ул. Ленина	справа	
24	2.1	Главная дорога	2	0+880	требуется	1	Ул. Ленина		слева
25	2.1	Главная дорога	2	1+055	требуется	1	Ул. Ленина	справа	
26	2.1	Главная дорога	2	1+065	требуется	1	Ул. Ленина		слева
27	2.4	Уступите дорогу	2	0+005	требуется	1	Ул. Лесная		слева
28	2.4	Уступите дорогу	2	0+005	установлен	1	Ул. Новая		слева
29	2.4	Уступите дорогу	2	0+747	требуется	1	Ул. Новая		слева на съезде
30	2.1	Главная дорога	2	0+755	требуется	1	Ул. Новая		слева
31	2.1	Главная дорога	2	0+820	требуется	1	Ул. Новая	справа	
32	2.4	Уступите дорогу	2	0+829	требуется	1	Ул. Новая	справа на съезде	
33	2.1	Главная дорога	2	0+830	требуется	1	Ул. Новая		слева
34	2.4	Уступите дорогу	2	0+005	требуется	1	Ул. Садовая		слева
35	2.4	Уступите дорогу	2	0+395	требуется	1	Ул. Садовая	справа	
36	2.4	Уступите дорогу	2	0+150	требуется	1	Ул. Фрунзе	справа	
37	2.1	Главная дорога	2	0+153	требуется	1	Ул. Фрунзе		слева на съезде
38	2.4	Уступите дорогу	2	0+160	требуется	1	Ул. Фрунзе		слева
39	2.1	Главная дорога	2	0+160	требуется	1	Ул. Фрунзе	справа на съезде	
40	2.1	Главная дорога	2	0+600	требуется	1	Ул. Фрунзе	справа	
41	2.1	Главная дорога	2	0+610	требуется	1	Ул. Фрунзе		слева
42	2.1	Главная дорога	2	0+205	требуется	1	ул. Школьная	справа	
43	2.4	Уступите дорогу	2	0+208	требуется	1	ул. Школьная	справа на съезде	
44	2.1	Главная дорога	2	0+215	требуется	1	ул. Школьная		слева
45	2.4	Уступите дорогу	2	0+005	требуется	1	подъезд к зернотoku		слева
46	2.4	Уступите дорогу	2	0+005	требуется	1	Кармалы ул. Лесная		слева
47	2.4	Уступите дорогу	2	0+005	требуется	1	Кармалы ул. Овражная		слева
48	2.1	Главная дорога	2	0+010	требуется	1	Кармалы ул. Садовая		слева
49	2.4	Уступите дорогу	2	0+007	требуется	1	Кармалы ул. Садовая	справа на съезде	
50	2.1	Главная дорога	2	0+435	требуется	1	Кармалы ул. Центральная	справа	
51	2.1	Главная дорога	2	0+445	требуется	1	Кармалы ул. Центральная		слева
52	2.1	Главная дорога	2	0+580	требуется	1	Кармалы ул. Центральная	справа	
53	2.4	Уступите дорогу	2	0+005	требуется	1	Мордово, ул. Верхняя		слева
54	2.4	Уступите дорогу	2	0+005	требуется	1	Мордово, ул. Строймтельная		слева
55	2.1	Главная дорога	2	0+255	требуется	1	Мордово, ул. Центральная	справа	
56	2.1	Главная дорога	2	0+265	требуется	1	Мордово, ул. Центральная		слева
57	2.1	Главная дорога	2	0+905	требуется	1	Мордово, ул. Центральная	справа	
58	2.1	Главная дорога	2	0+915	требуется	1	Мордово, ул. Центральная		слева

59	2.4	Уступите дорогу	2	0+907	требуется	1	Мордово, ул. Центральная		слева на съезде
60	2.4	Уступите дорогу	2	0+595	требуется	1	Мордово, подъезд к базе		справа
Установлено						8			
Требуется						36			
Итого						44			
3. ЗАПРЕЩАЮЩИЕ ЗНАКИ									
61	3.24	Ограничение максимальной скорости	2	0+000	установлен	1	ул. Школьная		справа
62	3.24	Ограничение максимальной скорости	2	0+095	требуется	1	ул. Школьная		справа
63	3.24	Ограничение максимальной скорости	2	0+130	требуется	1	ул. Школьная		слева
64	3.24	Ограничение максимальной скорости	2	0+065	установлен	1	ул. Школьная		справа
65	3.24	Ограничение максимальной скорости	2	0+205	установлен	1	ул. Школьная		слева
66	3.24	Ограничение максимальной скорости	2	0+235	требуется	1	ул. Школьная		справа
67	3.24	Ограничение максимальной скорости	2	0+260	требуется	1	ул. Школьная		слева
68	3.24	Ограничение максимальной скорости	2	0+345	установлен	1	ул. Школьная		слева
Установлено						4			
Требуется						4			
Итого						8			
4. ПРЕДПИСЫВАЮЩИЕ ЗНАКИ									
Установлено						0			
Требуется									
Итого									
5. ЗНАКИ ОСОБЫХ ПРЕДПИСАНИЙ									
69	5.23.1	Начало населенного пункта	Инд.пр.	0+000	установлен	1	Ул. Ленина		справа
70	5.24.1	Конец населенного пункта	Инд.пр.	0+000	установлен	1	Ул. Ленина		справа
71	5.19.1	Пешеходный переход (заменить на флюру)	2	0+665	установлен	1	Ул. Ленина		справа
72	5.19.2	Пешеходный переход (заменить на флюру)	2	0+665	установлен	1	Ул. Ленина		справа
73	5.19.1	Пешеходный переход (заменить на флюру)	2	0+690	установлен	1	Ул. Ленина		слева
74	5.19.2	Пешеходный переход (заменить на флюру)	2	0+690	установлен	1	Ул. Ленина		слева
75	5.16	Место остановки автобуса	2	0+700	установлен	2	Ул. Ленина		справа
76	5.23.1	Начало населенного пункта	Инд.пр.	0+000	установлен	1	Ул. Новая		слева
77	5.24.1	Конец населенного пункта	Инд.пр.	0+000	установлен	1	Ул. Новая		слева
78	5.20	Искусственная неровность	2	0+095	установлен	1	ул. Школьная		справа
79	5.20	Искусственная неровность	2	0+100	установлен	1	ул. Школьная		слева
80	5.19.1	Пешеходный переход	2	0+110	установлен	1	ул. Школьная		справа
81	5.19.2	Пешеходный переход	2	0+110	установлен	1	ул. Школьная		справа
82	5.19.1	Пешеходный переход	2	0+115	установлен	1	ул. Школьная		слева
83	5.19.2	Пешеходный переход	2	0+115	установлен	1	ул. Школьная		слева
84	5.20	Искусственная неровность	2	0+125	установлен	1	ул. Школьная		справа
85	5.20	Искусственная неровность	2	0+130	установлен	1	ул. Школьная		слева
86	5.20	Искусственная неровность	2	0+225	установлен	1	ул. Школьная		справа
87	5.20	Искусственная неровность	2	0+230	установлен	1	ул. Школьная		слева
88	5.19.1	Пешеходный переход	2	0+240	установлен	1	ул. Школьная		справа
89	5.19.2	Пешеходный переход	2	0+240	установлен	1	ул. Школьная		справа
90	5.19.1	Пешеходный переход	2	0+245	установлен	1	ул. Школьная		слева
91	5.19.2	Пешеходный переход	2	0+245	установлен	1	ул. Школьная		слева
92	5.20	Искусственная неровность	2	0+255	установлен	1	ул. Школьная		справа
93	5.20	Искусственная неровность	2	0+260	установлен	1	ул. Школьная		слева
94	5.23.1	Начало населенного пункта	Инд.пр.	0+000	установлен	1	Кармалы ул. Центральная		справа
95	5.24.1	Конец населенного пункта	Инд.пр.	0+000	установлен	1	Кармалы ул. Центральная		справа
96	5.16	Место остановки автобуса	2	0+700	установлен	2	Кармалы ул. Центральная		слева
97	5.23.1	Начало населенного пункта	Инд.пр.	0+000	установлен	1	Кольцово, ул. Центральная		справа
98	5.24.1	Конец населенного пункта	Инд.пр.	0+000	установлен	1	Кольцово, ул. Центральная		справа

99	5.23.1	Начало населенного пункта	Инд.пр.	0+000	установлен	1	Лбище, ул. Центральная		справа
100	5.24.1	Конец населенного пункта	Инд.пр.	0+000	установлен	1	Лбище, ул. Центральная		справа
Установлено						30			
Требуется						4			
Итого						34			
6. ИНФОРМАЦИОННЫЕ ЗНАКИ									
101	6.10.1	Указатель направления (Лбище)	Инд.пр.	0+590	установлен	1	Ул. Ленина		справа
102	6.10.1	Указатель направления (Кармалы)	Инд.пр.	0+665	установлен	1	Ул. Ленина		справа
103	6.10.1	Указатель направления (Кармалы)	Инд.пр.	0+829	требуется	1	Ул. Ленина		справа на съезде
Установлено						2			
Требуется						1			
Итого						3			
7. ЗНАКИ СЕРВИСА									
Установлено						0			
Требуется						0			
Итого						0			
8. ЗНАКИ ДОПОЛНИТЕЛЬНОЙ ИНФОРМАЦИИ (ТАБЛИЧКИ)									
104	8.2.1	Зона действия (100м)	2	0+060	установлен	1	ул. Школьная		справа
105	8.2.1	Зона действия (50м)	2	0+000	требуется	1	ул. Школьная		справа
106	8.2.1	Зона действия (50м)	2	0+130	требуется	1	ул. Школьная		слева
107	8.2.1	Зона действия (100м)	2	0+160	установлен	1	ул. Школьная		слева
108	8.2.1	Зона действия (80м)	2	0+215	установлен	1	ул. Школьная		справа
109	8.2.1	Зона действия (50м)	2	0+235	требуется	1	ул. Школьная		справа
110	8.2.1	Зона действия (50м)	2	0+260	требуется	1	ул. Школьная		слева
111	8.2.1	Зона действия (80м)	2	0+215	установлен	1	ул. Школьная		слева
Установлено						4			
Требуется						4			
Итого						8			
ВСЕГО УСТАНОВЛЕНО						64			
ВСЕГО ТРЕБУЕТСЯ						49			
ВСЕГО						113			

СВОДНАЯ ВЕДОМОСТЬ ОБЪЕМОВ ГОРИЗОНТАЛЬНОЙ ДОРОЖНОЙ РАЗМЕТКИ

№ км	1.1	1.4	1.5	1.6	1.14.1	1.24.1	1.24.2	1.24.3	1.25						
Кэф. прив. к 1,1 (100мм)	1	1	0,25	0,75	4	20	12	15	4						
ширина, м	0,1	0,1	0,1	0,1	0,4	0,1	0,1	0,1	0,4						
Ул. Ленина															
0-300	40		150	100											
300-600	20		220	50											
600-900	60			50	24										
900-1200															
ИТОГО:	120		330	200	24										
Привед. м	120		75,5	150	96									141,1	
Площадь	12		7,55	15	9,6									14,1	
Ул. Школьная															
0-300					32	7	7		14						
300-600						1	1								
ИТОГО:					32	8	6		14						
Привед. м					128	160	72		56						416
Площадь					12,8	16	7,2		5,6						41,6

ВЕДОМОСТЬ РАЗМЕЩЕНИЯ ПЕШЕХОДНЫХ ОГРАЖДЕНИЙ

№ п/п	Пешеходные ограждения	Адрес (км+м)	Установлено (требуется)	Кол-во	Месторасположение		
					Улица	Справа	Слева
1	металлические, перильного типа	81-95	Установлено	14м	Ул. Школьная	Справа	Слева
2	металлические, перильного типа	115-133	Установлено	18м	Ул. Школьная	Справа	Слева
3	металлические, перильного типа	222-240	Установлено	18м	Ул. Школьная	Справа	Слева
4	металлические, перильного типа	245-273	Установлено	28м	Ул. Школьная	Справа	Слева
5	металлические, перильного типа	277-295	Установлено	18м	Ул. Школьная	Справа	Слева

ВЕДОМОСТЬ РАЗМЕЩЕНИЯ СВЕТОФОРОВ

№ п/п	Светофоры	Адрес (км+м)	Установлено (требуется)	Кол-во	Месторасположение		
					Улица	Справа	Слева
1	T-7	0+110	Установлен	1шт.	Ул. Школьная	Справа	Слева
2	T-7	0+115	Установлен	1шт.	Ул. Школьная	Справа	Слева
3	T-7	0+210	Установлен	1шт.	Ул. Школьная	Справа	Слева
4	T-7	0+215	Установлен	1шт.	Ул. Школьная	Справа	Слева